

VIATOP[®] NIVEAU

INSTALACE SAMONIVELAČNÍHO POKLOPU VIATOP M NIVEAU *rekonstrukce stávajícího poklopu*

1. Vyřízněte kolem rámu kruh, odstraňte víko poklopu a do šachty vložte záchyný koš / záchytnou desku desku pro zabránění pádu vybouraného materiálu do šachty. Vybouřte vrstvu asfaltu vč. stávajícího rámu poklopu. Obnažte korunu šachty. Zajistěte, aby koruna šachty byla čistá a zbavená všech nečistot, oleje a mastnot.



2. Zkontrolujte, zda odpovídá **vzdálenost mezi korunou šachty** (bez vyrovnávacího prstence VIATOP NIVEAU) a **povrchem vozovky** variantě poklopu.

- varianta VIATOP NIVEAU 140: min. 16 cm / max. 18 cm
- varianta VIATOP NIVEAU 200: min. 22 cm / max. 28 cm

Pokud vzdálenost překročí maximální hodnotu, přidejte na korunu šachty standardní betonový vyrovnávací prstenec vhodné tloušťky pro dosažení požadované vzdálenosti mezi korunou šachty a finálním povrchem.

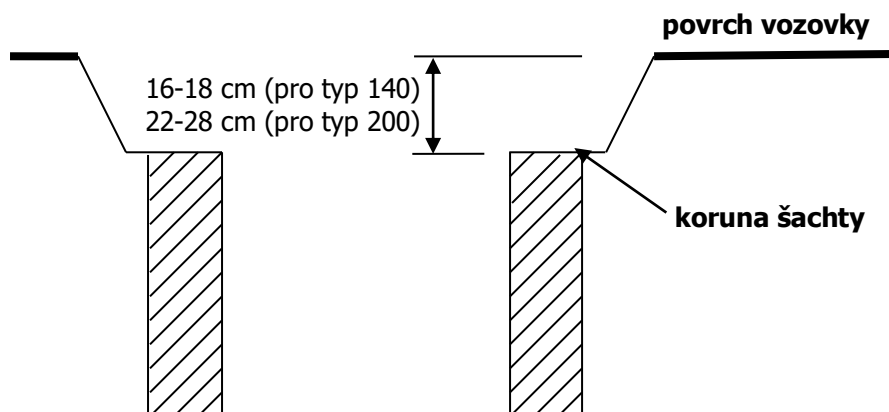

3. Na připravenou korunu šachty (příp. na standardní vyrovnávací prstec) instalujte betonový vyrovnávací prstec VIATOP NIVEAU. Prstec uložte do roviny s povrchem vozovky pomocí podkladové malty. Vyrovnávací prstec VIATOP NIVEAU nutno objednat samostatně – není součástí dodávky poklopu. Vyrovnávací prstec VIATOP NIVEAU má vnitřní průměr 67 cm, přičemž vnitřní průměr šachty je obvykle 62 cm.

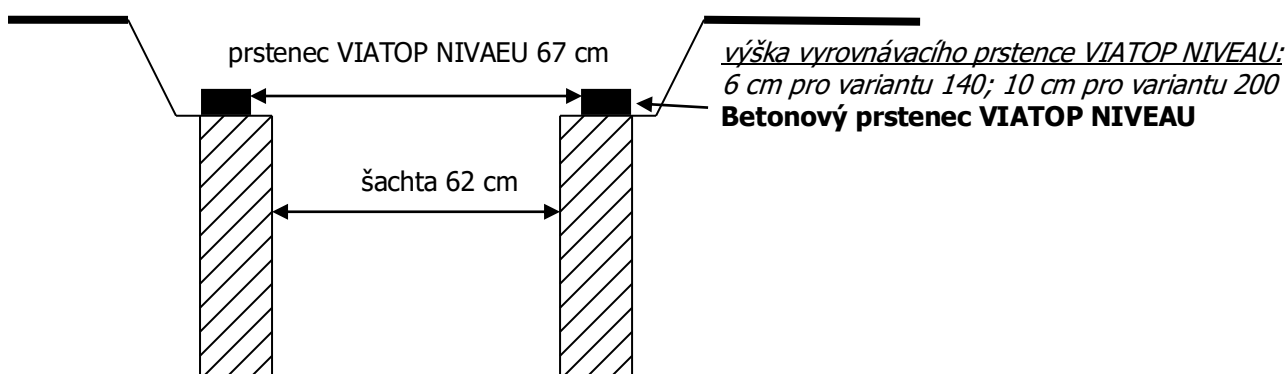

4. Betonový vyrovnávací prstec VIATOP NIVEAU instalujte na cementovou maltu nebo použijte tekutou záливkovou směs. Dále je popis práce se záливkovou směsí. Na šachtu do vyrovnávacího prstence vložte kruhové rozpínací bednění, popř. nafukovací bednění (případné mezery mezi bedněním a šachtou vyplňte pískem, aby směs nevytekla do šachty). Po mírném ztuhnutí směsi odstraňte bednění a očistěte směs z koruny šachty (pouze z vnitřní strany) .



5. Po zaschnutí směsi naneste penetraci na celou odhalenou část šachty vč. vyrovnávacího prstence a okraje vyříznutého asfaltu.



6. Nasadíte pomocné bednění pro instalaci poklopu VIATOP NIVEAU, které lze zapůjčit od dodavatele poklopu. Před nasazením doporučujeme namazat vnější stěnu bednění olejem (popř. jiným mazivem) pro následné snadnější vytažení z asfaltu. Pomocné bednění musí sedět na koruně šachty, kdy podélná osa bednění musí být kolmá na niveletu vozovky.



7. Vyplňte mezeru mezi vozovkou a bedněním silniční asfaltovou směsí a řádně zhutněte po vrstvách maximálně po 10 cm.



8. Ještě před ztuhnutím asfaltové směsi, točivým pohybem vzhůru vytáhněte pomocné bednění. V místě kloubu a otevírání poklopu mírně vyberte asfalt (dle velikosti výstupků na rámu poklopu) pro snadnější usazení rámu.

9. Vložte rám poklopu (kloubem proti směru jízdy, aby kolo vozidla najíždělo nejdříve na kloub) do ještě stále měkké asfaltové směsi. Do rámu vložte víko poklopu.

10. Dokončete instalaci poklopu zavibrováním poklopu do asfaltu. Ověřte správnou nivelitu poklopu a očistěte povrch rámu a poklopu včetně manipulačních otvorů (především kloub poklopu).



11. Dokončete instalaci poklopu zavibrováním poklopu do asfaltu. Ověřte správnou nivelitu poklopu a očistěte povrch rámu a poklopu včetně manipulačních otvorů (především kloub poklopu).



12. Zkontrolujte funkčnost kloubu a bezpečnostní aretaci pomocí otevření / zavření víka. Ověřte, že během instalace nedošlo k poškození betonové šachty / vyrovnávacích prstenců.

13. **Běžná údržba poklopů:** Při každém otevření očistěte dosedací plochu víka a zkontrolujte stav tlumicí vložky. Při opotřebení pryžové tlumicí vložky ji vyměňte. Tlumicí vložka VIATOP je standardní náhradní díl (k dispozici u výrobce).