

## EURO 20 Typ 21 FEA (vorbereitet für E-Antrieb) und EA (mit E-Antrieb)



### EURO 20 Typ 21:

- Baulänge nach DIN EN 558-1, Grundreihe 15 (lange Baureihe: DN + 200 mm)
- EURO20 NG : DN65-300

DN (mm)	Version	H (mm)	h (mm)	e (mm)	PN 10		PN 16	
					Masse (kg)	Artikel-Nr.	Masse (kg)	Artikel-Nr.
65	FEA - Adapterflansch F10 / Ø200 / 4 Löcher	375	254	28	21,00	RDA65AFCH	21,00	RDA65AFCH
80	FEA - Adapterflansch F10 / Ø200 / 4 Löcher	375	247	28	22,00	RDA80AFCH	22,00	RDA80AFCH
100	FEA - Adapterflansch F10 / Ø200 / 4 Löcher	435	290	32	27,00	RDB10AFCH	27,00	RDB10AFCH
125	FEA - Adapterflansch F10 / Ø200 / 4 Löcher	498	336	37	35,00	RDB12AFCH	35,00	RDB12AFCH
150	FEA - Adapterflansch F10 / Ø200 / 4 Löcher	552	370	39	44,00	RDB15AFCH	44,00	RDB15AFCH
200	FEA - Adapterflansch F14 / Ø305 / 4 Löcher	695	480	45	85,00	RDB20AFBH	85,00	RDB20AFBH
250	FEA - Adapterflansch F14 / Ø305 / 4 Löcher	815	570	45	129,00	RDB25AFBH	129,00	RDB25AFBH
300	FEA - Adapterflansch F14 / Ø305 / 4 Löcher	940	655	57	173,00	RDB30AFBH	173,00	RDB30AFBH

DN (mm)	Version	D (mm)	L (mm)	Antrieb (AUMA)	A (mm)	B (mm)	K (mm)	PN 10		PN 16	
								Masse (kg)	Artikel-Nr.	Masse (kg)	Artikel-Nr.
65	EA	185	270	SA 07.6	510	514	620	40,00	RDA65AHCH	40,00	RDA65AHCH
80	EA	200	280	SA 07.6	517	514	620	41,00	RDA80AHCH	41,00	RDA80AHCH
100	EA	225	300	SA 10.2	540	536	678	50,00	RDB10AHCH	50,00	RDB10AHCH
125	EA	250	325	SA 10.2	552	536	736	58,00	RDB12AHCH	58,00	RDB12AHCH
150	EA	285	350	SA 10.2	570	536	788	67,00	RDB15AHCH	67,00	RDB15AHCH

DN (mm)	Version	D (mm)	L (mm)	Antrieb (AUMA)	A (mm)	B (mm)	K (mm)	PN 10		PN 16	
								Masse (kg)	Artikel-Nr.	Masse (kg)	Artikel-Nr.
200	EA	340	230	SA 14.2	635	713	965	133,00	RDB20AHBH	133,00	RDB20AHAH
250	EA	400	250	SA 14.6	665	720	1085	179,00	RDB25AHBH	179,00	RDB25AHAH

FEA (vorbereitet für E-Antrieb)

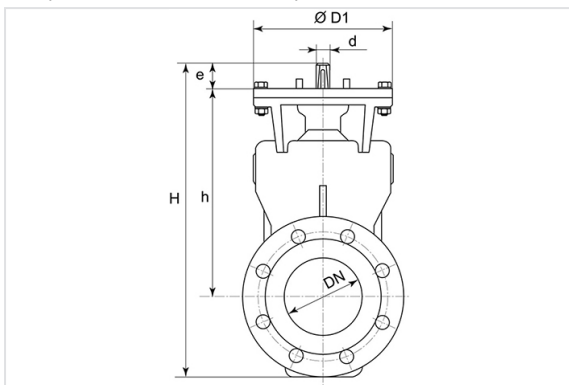

EA (mit E-Antrieb)

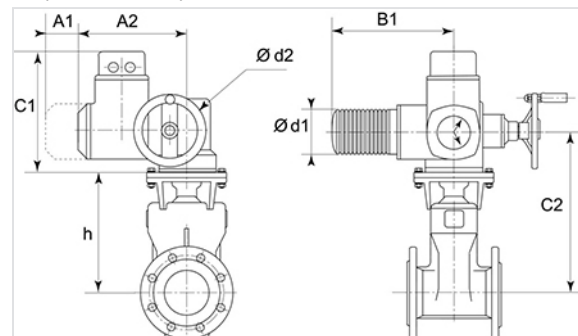

### Materialien und Beschichtung

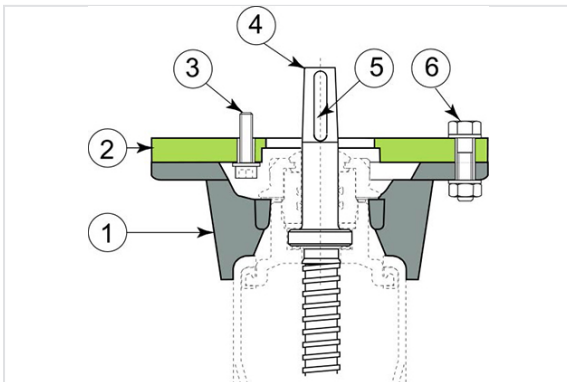

Item	Beschreibung	Material	Beschichtung
1	Flanschbügel	Duktiles Gusseisen	Epoxy 250 µm
2	Adapterflansch	Karbonstahl	Epoxy 250 µm
3	4 Schrauben CHC M10/30 - 4 Unterlegscheiben M10/2	Stahl	verzinkt
4	Spindel (im Uhrzeigersinn schließend)	Edelstahl X20Cr13 gemäß EN10088-3	
5	Passfeder	Stahl	
6	4 Schrauben H 10/45 - 8 Unterlegscheiben M10/2	Stahl	verzinkt

### Detailmaße der Spindel (im Uhrzeigersinn schließend)

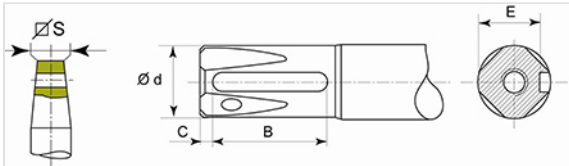

DN	Vierkant S	d	B	K	E	Welle
mm	mm	mm	mm	mm	mm	
65	17.3	20 f 8	28	4	16.5	6 x 6 x 28
80	17.3	20 f 8	28	4	16.5	6 x 6 x 28
100	19.3	22 f 8	36	4	18.5	6 x 6 x 36
125	19.3	22 f 8	36	4	18.5	6 x 6 x 36
150	19.3	22 f 8	36	4	18.5	6 x 6 x 36
200	24.3	28 f 8	45	5	20.0	8 x 7 x 45
250	27.3	32 f 8	50	5	27.0	10 x 8 x 50
300	27.3	32 f 8	50	5	27.0	10 x 8 x 50
350	27.3	32 f 8	50	5	27.0	10 x 8 x 50
400	27.3	33 f 8	56	7	28.0	10 x 8 x 56

### Angaben zum Antrieb: in Nm

DN	Nenn Drehmoment	Einstellungen des Drehmomentschalters (Antrieb)	
		Startmoment (Werkseinstellung)	Maximaler Drehmoment
mm	Nm		
65	40	50	60
80	40	50	80
100	60	80	100
125	60	80	100
150	70	95	120
200	170	200	250
250	200	250	300
300	250	300	400
350	250	300	400
400	250	300	400

Das Nennmoment des Motors muss gleich oder größer als die maximale Einstellung der Drehmomentschalter sein.

Schließen des EURO 20: Motor stoppt durch Drehmomentschalter (Endschalter auf Sicherheit)  
Öffnen des EURO 20: Motor stoppt durch Endschalter (Drehmomentschalter auf Sicherheit)

## Montage des Motors

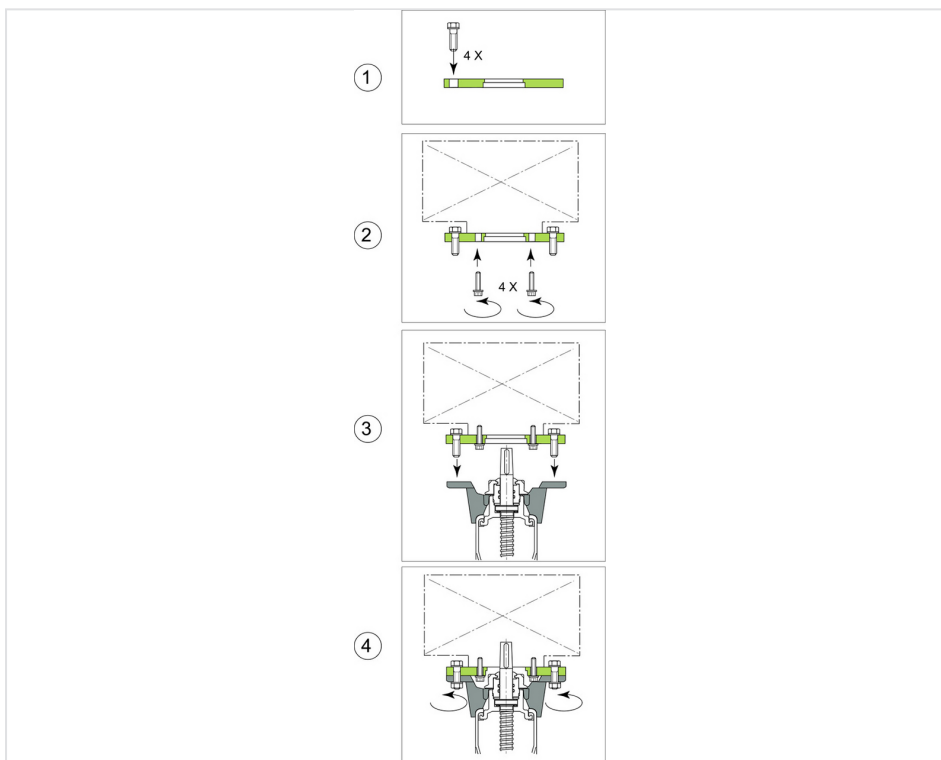

1. 4 Schrauben an den entsprechenden Öffnungen anbringen
2. den Adapterflansch am Motor mit 4 CHC Schrauben befestigen
3. den Motor inkl. Adapterflansch mit der Spindel verbinden (und auf den Adapterflanschbügel aufsetzen)
4. Schrauben anziehen

## Conformity to Standards

Dieses Datenblatt ist mit aller Sorgfalt erstellt. Trotzdem können Fehler nicht gänzlich ausgeschlossen werden.