

Ventosa 3 funciones a bridas – Modelo S para aguas residuales

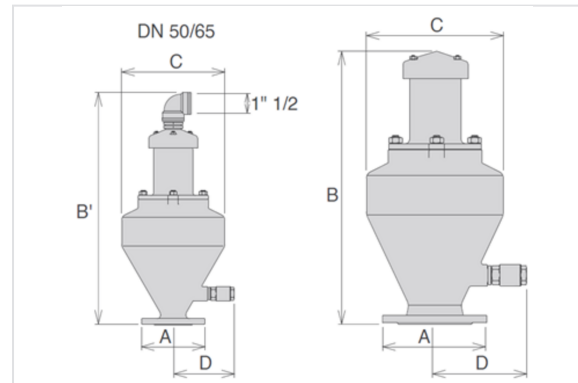

DN (mm)	PN	A (mm)	B (mm)	B' (mm)	C (mm)	D (mm)	Peso (kg)	Referencias
50/65	16	185	-	650	300	190	29,00	SS1A5016
80/100	16	220	600	-	350	202	40,00	SS1A8016
150	16	285	850	-	488	243	78,00	SS1B1516
200	16	340	850	-	488	243	82,00	SS1B2016

Ventosa aguas residuales 3 funciones a bridas modelo S

La ventosa 3F para aguas residuales Modelo S garantiza un buen funcionamiento de las conducciones asegurando la purga de bolsas de aire en condiciones bajo presión, así como la evacuación y admisión de grandes caudales de aire durante los procesos de llenado y vaciado de la tubería.

Aplicaciones

- Redes de aguas residuales bajo presión
- Estaciones de tratamiento
- Redes de riego en presencia de partículas en suspensión
- Conducciones donde existen riesgos de colmatación de la ventosa

En general, este modelo se emplea en los cambios de pendientes ascendentes y en los puntos altos para la protección contra las sobrepresiones.

Características

- Cuerpo en fundición dúctil PN16 revestido de epoxi azul RAL 5005 aplicado por tecnología de baño fluidificado. Equipado de una tapa en fundición.

- Parte inferior del cuerpo de gran tamaño con paredes fuertemente inclinadas concebidas para evitar depósitos de grasas u otras materias con cuatro nervaduras para el guiado del flotador de acero inoxidable.
- Parte superior del cuerpo con un deflector para la protección del dispositivo de obturación frente a salpicaduras durante el proceso de llenado rápido.
- Obturador plano en polipropileno macizo, indeformable, que asegura un deslizamiento preciso y suave.
- Flotador en acero inoxidable AISI 316, colocado en la parte inferior del cuerpo y unido al mecanismo del obturador por medio de un eje en acero inoxidable.
- Válvula de vaciado para el control y mantenimiento de la ventosa.
- Tobera y porta junta resistente al desgaste gracias al sistema de compresión de la junta.
- Mantenimiento fácil realizado por la parte superior sin tener que desmontar la ventosa de la tubería.

Opciones

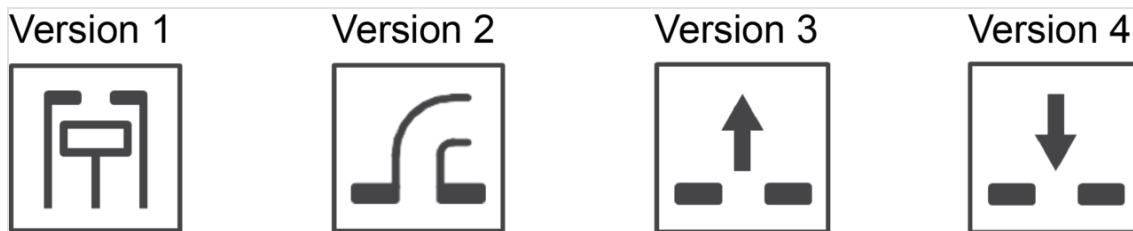

- Versión 1 bifuncional . Para permitir solamente la entrada y salida de aire a gran caudal. Este modelo es recomendado para los cambios de pendientes ascendentes, largos tramos ascendentes.
- Versión 2 por descarga conducida. Esta versión permite a la ventosa funciona aún en el caso de inundación del pozo o arqueta sin correr riesgo de entrada de agua contaminada a la tubería.
- Versión 3 para solo expulsión de aire. Esta variante permite la instalación de la ventosa en puntos críticos donde la piezométrica se más baja respecto al perfil, con funcionamiento por lo tanto , en depresión y en cualquier punto donde por necesidad deba ser evitada la entrada de aire.
- Versión 4 solo admisión. Versión para aquellos puntos críticos donde deba ser evitada la salida de aire, en este caso la ventosa no garantiza ninguna protección contra sobrepresiones causadas por el llenado de la tubería.

Principio de funcionamiento



1. Salida de gran caudal de aire durante el llenado: durante el llenado de la tubería es necesario liberar un caudal de aire equivalente al caudal de entrada de agua. Gracias a la forma aerodinámica del cuerpo de la ventosa y al deflector deflector, evita el cierre anticipado del bloque móvil durante esta fase.
2. Evacuación de aire en funcionamiento : Durante el funcionamiento, se acumulan bolsas de aire en la parte superior de la ventosa a la misma presión del agua. Poco a poco su volumen incrementa empujando el agua hacia abajo y permitiendo la purga del aire por la tobera.
3. Entrada de gran caudal de aire durante el vaciado : Durante el vaciado de la tubería o en el caso de rotura es necesario admitir un caudal de aire equivalente al caudal de agua que sale de la tubería, para evitar condiciones de depresión y daños en la red.

Detalles técnicos

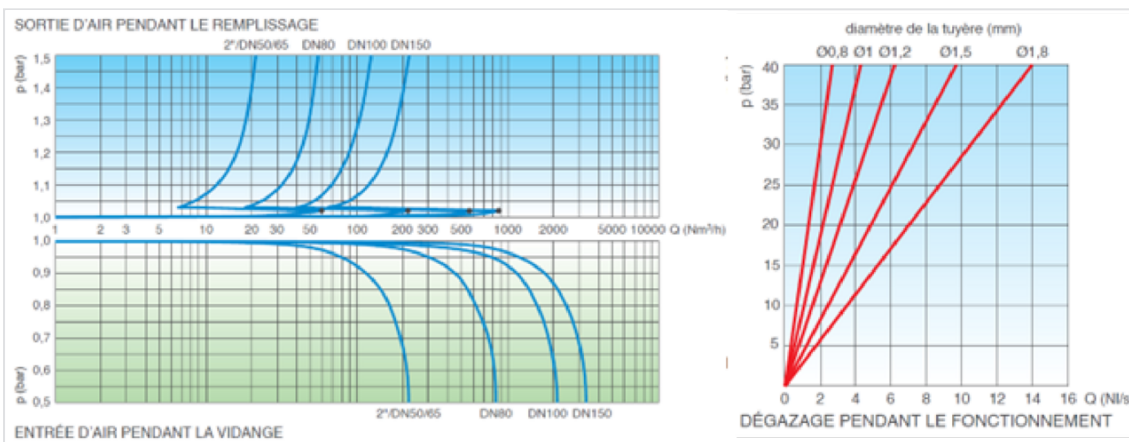

- Fluido: agua tratada y aguas residuales. Temperatura máxima: 60° C.
- Presión máxima : 16 bar.
- Presión mínima: 0,2 bar. Presión inferior bajo demanda.

Normas

- Conforme a EN-1074/4.
- Fabricada con entrada roscada a 2"; disponible bajo demanda. Brida según EN 1092/2 o ANSI.
- Otros taladrados y revestimientos bajo demanda.

Elección de la tobera

Diámetro de la tobera en función del DN de la ventosa y presión.

	PN10	PN16
DN50/65	2,4	2,4
DN80/100	3	3

DN150/200	4	4
-----------	---	---

Materiales

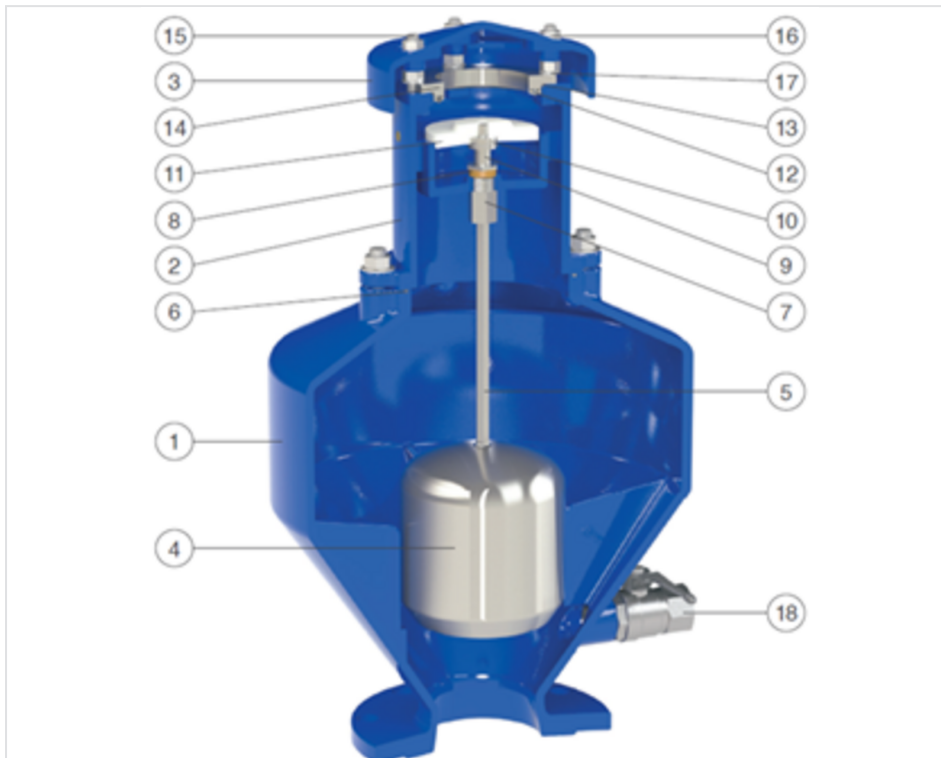

Item	Designación	Materiales	Otras opciones bajo demanda
1	Cuerpo inferior	Fundición dúctil GJS 450-10	
2	Cuerpo superior	Fundición dúctil GJS 450-10	
3	Tapa	Fundición dúctil GJS 450-10	
4	Flotador	Acero inox AISI 316	
5	Eje del flotador	Acero inox AISI 316	
6	Junta tórica	NBR	EPDM/Viton/silicona
7	Tuerca guía	Acero inox AISI 303	Acero inox AISI 316
8	Junta plana	NBR	
9	Porta-junta	Acero inox AISI 316	
10	Tobera	Acero inox AISI 316	
11	Obturador plano	Polipropileno	

12	Junta de asiento	NBR	EPDM/Viton/silicona
13	Junta tórica	NBR	EPDM/Viton/silicona
14	Asiento	Acero inox AISI 304 (AISI 303 para DN 50/65)	Acier inox AISI 316
15	Tornillos	Acero inox AISI 304	Acero inox AISI 316
16	Tuercas	Acero inox AISI 304	Acero inox AISI 316
17	Arandelas	Acero inox AISI 304	Acero inox AISI 316
18	Válvula de bola 1"	Acero inox AISI 316	