

# Simplemente OPTeα

by Pam

HIDRÁULICO CUADRADO

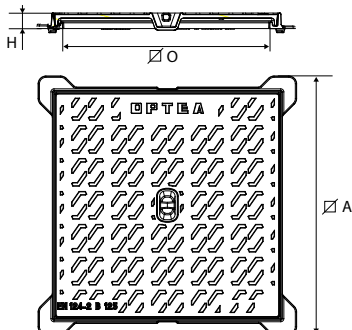

A	O	H	Peso Total kg	Peso Tapa kg	Empaquetado	Referencia
mm	mm	mm				
300	235	25	5.9	3.7	100	CBOP30HF
400	325	25	9.2	6.4	60	CBOP40HF
500	400	30	15.0	11.0	40	CBOP50HF
600	500	30	24.2	19.6	10	CBOP60HF

ACERA CUADRADO

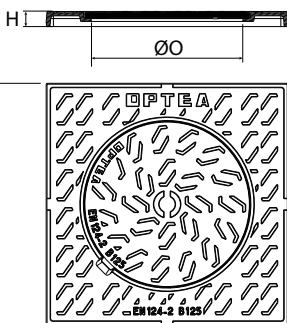

A	O	H	Peso Total kg	Peso Tapa kg	Empaquetado	Referencia
mm	mm	mm				
300	175	16	4.7	1.8	10	CBOP30CF
400	250	25	9.2	3.0	10/50	CBOP40CF
500	300	29	14.6	5.1	10/50	CBOP50CF
600	425	29	20.8	8.2	10	CBOP60CF

REJILLAS PLANAS CUADRADAS

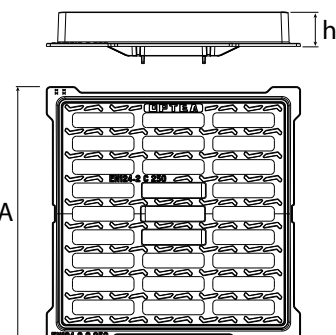

A	O	h	Peso Total kg	Peso Tapa kg	Superficie de absorción dm <sup>2</sup>	Empaquetado	Referencia
mm	mm	mm					
300	200	60	8.1	4.8	2.28	60	ECOP30PF
400	300	65	13.8	9.7	5.20	10	ECOP40PF
500	400	70	19.2	14.0	9.50	10	ECOP50PF
600	500	85	29.2	22.7	15.3	10	ECOP60PF

Ancho de las aperturas : 19,5 a 21 mm – Longitud de las aperturas : 85 a 91 mm

**REJILLAS CÓNCAVAS CUADRADAS**

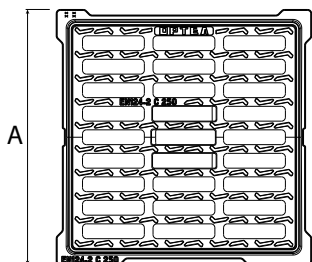
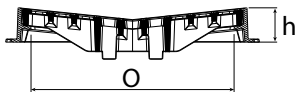

A	O	h	Peso Total kg	Peso Rejilla kg	Superficie de absorción dm <sup>2</sup>	Empaquetado	Referencia
mm	mm	mm					
400	300	62.5	17.0	10.6	6.25	10	ECOP40CF
500	400	67.5	23.2	15.2	9.50	10	ECOP50CF
600	500	72.5	35.5	24.5	15.4	10	ECOP60CF

Ancho de las aperturas: 28 a 30 mm

**OPTEA®**

**Registros y rejillas certificadas NF para una elección económica y responsable.**

En un mercado en constante evolución, **OPTEA®** se distingue con su oferta de registros y rejillas, específicamente diseñada para las clases B125 y C250 de la norma EN124, ahora certificada NF. Esta solución de gama básica combina calidad y rendimiento, siendo además fabricada en Europa.



**Garantía de calidad y seguridad**

La certificación NF es un indicador de fiabilidad de la gama OPTEA®. Nuestras rejillas cumplen con los requisitos de seguridad y rendimiento, lo que las hace ideales para vías públicas y espacios urbanos. Al elegir OPTEA®, usted opta por equipamientos que garantizan seguridad y durabilidad.



**Una elección económica**

Nuestra oferta no solo es competitiva en términos de precio, sino que también se fabrica localmente, lo que refuerza nuestro compromiso con la economía europea. La certificación Origine France Garantie asegura la trazabilidad y la calidad de fabricación, contribuyendo así a reducir la huella de carbono asociada al transporte.



**Una planta industrial ejemplar**

Nuestra planta de producción está certificada ISO 9001, ISO 14001 e ISO 50001, lo que demuestra nuestro compromiso con la calidad, el medio ambiente y la eficiencia energética. Estas certificaciones garantizan que nuestros procesos de fabricación están optimizados, cumpliendo a la vez con estrictas normas medioambientales.

**Conclusion**

La gama de **Registros y Rejillas OPTEA®**, con certificado NF, es la mejor elección para los profesionales que buscan soluciones económicas, fiables y responsables. **Juntos, ¡construyamos un futuro sostenible!**



**SAINT-GOBAIN PAM ESPAÑA**

Príncipe de Vergara, Nº 132  
28002 Madrid  
Servicio de Atención al Cliente  
902 114 116  
[sgpamsac.es@saint-gobain.com](mailto:sgpamsac.es@saint-gobain.com)