

EURO20

VÁLVULA DE COMPUERTA CIERRE ELÁSTICO

DN 40 a 400 mm
PN 10-16-25

longevidad
seguridad
ergonomía

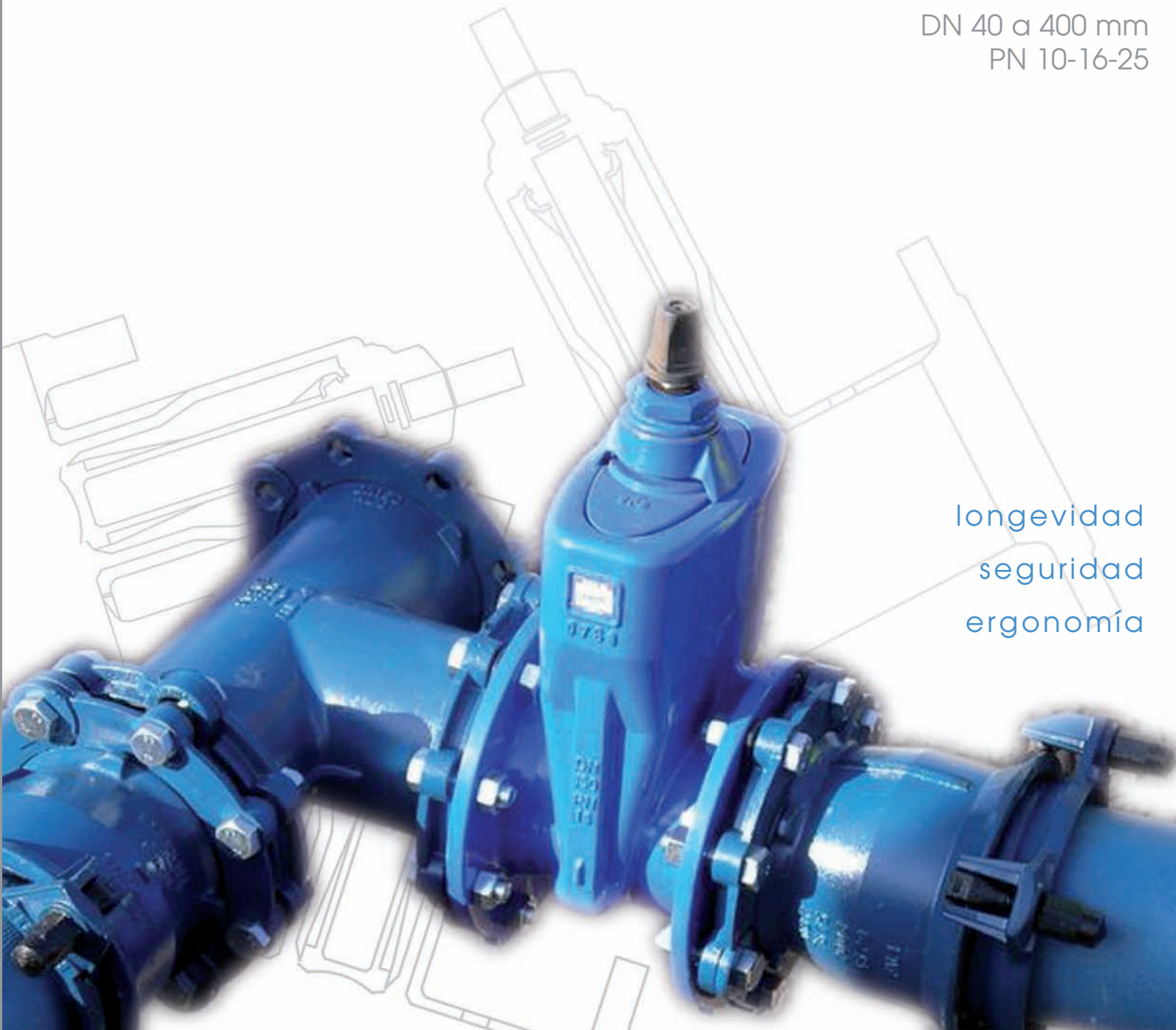

Soluciones completas de canalizaciones

PAM
SAINT-GOBAIN

An aerial photograph of a river with several long, narrow islands. The landscape is lush and green, with dense vegetation and scattered trees. The river is a vibrant blue, and the islands are covered in green grass and small trees. The overall scene is a beautiful, natural landscape.

PAM

se compromete

*Un puente hacia
el desarrollo sostenible*

ÍNDICE

Aplicaciones / Prestaciones	5
Características / Materiales	6
Características hidráulicas	10
Conformidad a las normas	10
Ensayos	11
Características exteriores	12
Certificados de calidad	12
Accesorios de maniobra	14
Instalación / Mantenimiento	16
Gama / Dimensiones	17

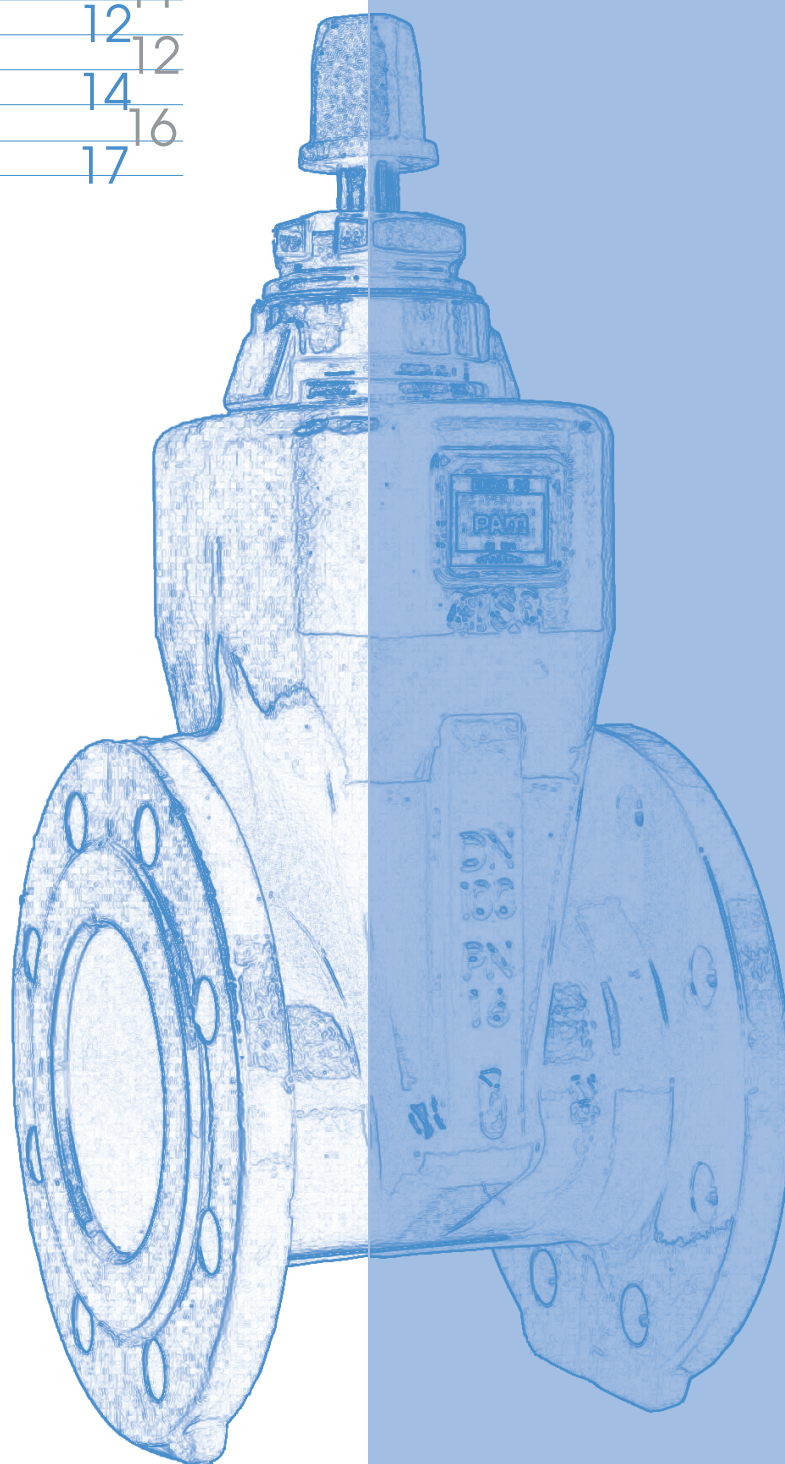

Una experiencia centenaria posiciona a Saint-Gobain como la 1ª compañía a nivel mundial en el diseño, industrialización y comercialización de tubería y componentes en FUNDICIÓN DÚCTIL. Su tecnología así como la gran profesionalidad de su equipo humano hace de Saint-Gobain PAM líder mundial en "Sistemas de Canalizaciones". En el ámbito nacional, cuenta con una amplia red comercial y de distribución, lo cual asegura la proximidad y el correcto servicio a todos sus clientes.

La válvula EURO 20 es considerada como "la referencia" en válvulas de seccionamiento de asiento elástico, su evolución tecnológica a lo largo de los años ha satisfecho las demandas más exigentes de nuestros clientes (ergonomía, durabilidad, resistencia, funcionalidad, salubridad, etc.....).

El diseño asistido por ordenador de la EURO 20 permite optimizar su forma y dimensionamiento, garantizándole una excelente resistencia mecánica. Todos y cada una de las piezas que componen la EURO 20 son de materiales de distinguida nobleza, garantizando una larga vida a la válvula:

- Cuerpo y tapa de Fundición Dúctil.
- Eje de maniobra de acero inoxidable (Extrusión en frío).
- Compuerta en Fundición Dúctil revestida de elastómero.
- Ausencia de tornillería entre cuerpo y tapa.
- Prensa de estanqueidad desmontable en carga.

Saint-Gobain PAM España ofrece asesoramiento en la preventa (ayuda al proyecto...) y postventa (asistencia técnica a obras...) a través de su Departamento Técnico, así como respuesta personalizada con su Servicio de Atención al Cliente (902 114 116) y la información detallada a través de nuestra página web.

APLICACIONES / PRESTACIONES

Las válvulas de seccionamiento son aparatos hidráulicos diseñados para abrir o cerrar el paso del fluido (todo / nada) a través de la conducción (EN 736-1).

La válvula de compuerta EURO 20 puede realizar diferentes funciones en un sistema de canalizaciones de agua:

- Aislar tramos de tubería.
- Protección de otros aparatos (reguladoras, ventosas, hidrantes,...).
- Vaciado de la canalización (desagües).
- Seguridad de depósitos.

>> La válvula de compuerta EURO 20 puede instalarse en:

- Redes de abastecimiento y distribución de agua.
- Redes de Riego.
- Redes contra incendios.
- Estaciones de bombeo.
- Redes de saneamiento (aguas filtradas: Versión EURO 20 Saneamiento).
- En diferentes posiciones (horizontal, vertical e inclinada).
- Redes con aguas salinas (Versión Euro 20 reforzada).

>> Toda una gama completa y adaptada a las necesidades de los clientes:

- DN 40 a DN 400 mm.
- Presión de Funcionamiento Admisible (PFA) de 10, 16 y 25 bar.
- Diversidad de conexiones: Bridas, enchufes para tubería de PVC, enchufes para tubería de fundición Blutop / PVC / PE, y válvula de extremos lisos.

Con la válvula de compuerta EURO 20 instalada en nuestras redes se tiene:

>> Seguridad total de funcionamiento:

- Estanqueidad perfecta conseguida por compresión del obturador.
- Pares de maniobra por debajo de los prescritos en la norma UNE-EN 1074.

>> Longevidad:

- Las válvulas de compuerta son productos implantados en las conducciones de abastecimiento de agua cuya vida útil debe superar los 50 años. Como elementos destinados a ser maniobrados, pueden estar sometidas incluso a mayores esfuerzos que la propia tubería. La válvula EURO 20 mantiene sus funciones intactas en el tiempo, cualidad que persiguen todas las Sociedades de Explotación de Aguas.

- Nueva concepción del obturador que garantiza la durabilidad del revestimiento en la zona de contacto cuerpo/obturador por encima de los 2.500 ciclos de apertura/cierre definidos por la norma UNE-EN 1074.

- Ausencia de desgaste en la zona de contacto cuerpo/obturador manteniéndose los pares de maniobra en el tiempo.

>> Seguridad frente a riesgos de Corrosión:

- Ausencia de tornillería exterior cuerpo y tapa.
- Obturador totalmente revestido de elastómero (guías en poliamida).
- Revestimiento interior y exterior aplicado por empolvado epoxi en una atmósfera fluida. Espesor mínimo 250 μm .

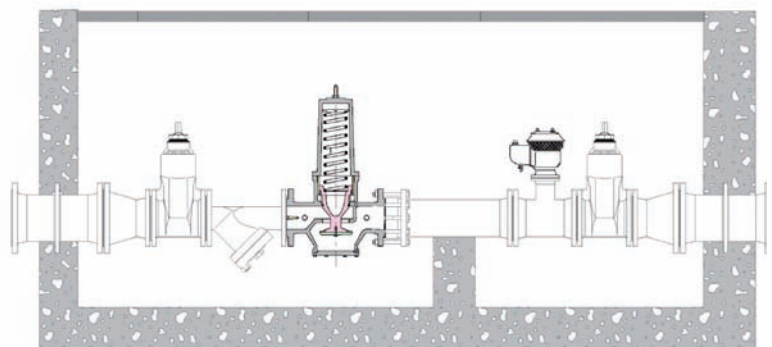

CARACTERÍSTICAS / MATERIALES

Las principales características de la válvula de compuerta EURO 20 son:

- >> Conformidad con la normativa vigente.
- >> Posibilidad de sustituir el prensa de la válvula con la red en presión (válvula abierta).
- >> Acreditación Sanitaria de idoneidad de todos los componentes y sus revestimientos en contacto con el agua para consumo humano.
- >> Diámetro interior de paso igual al diámetro nominal. Baja pérdida de carga.
- >> Revestimiento exterior e interior empolvado epoxy de 250 μm de espesor mínimo que asegura una protección reforzada contra choques y posibles agresiones del terreno.
- >> Pares de maniobra inferiores a los indicados en la norma UNE-EN 1074.
- >> Facilidad de montaje y desmontaje in situ de cada uno de sus componentes.

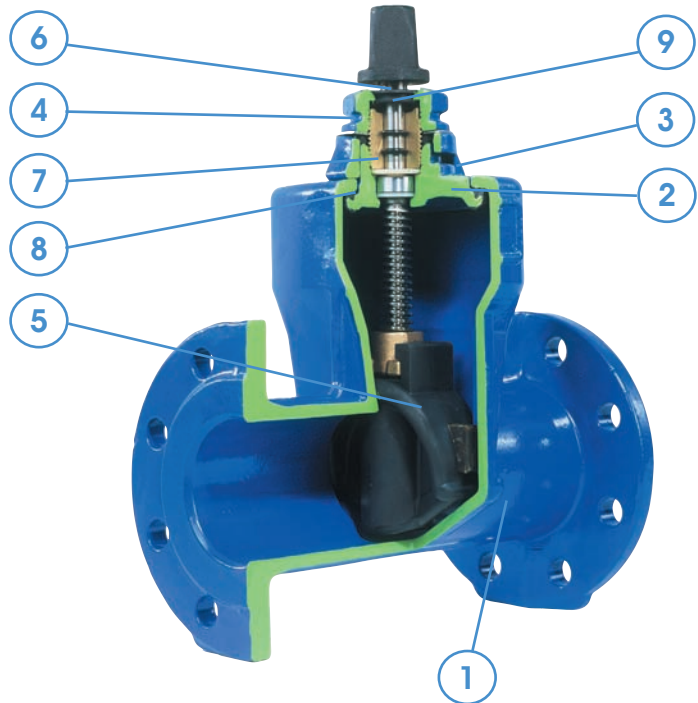

1/ Cuerpo de Fundición Dúctil.

2/ Tapa de Fundición Dúctil.

3/ Estribo de Fundición Dúctil.

4/ Tuerca del Prensa de Fundición Dúctil.

5/ Obturador de Fundición Dúctil, revestido de elastómero (EPDM).

6/ Eje de Maniobra de acero inoxidable (13% Cr).

7/ Prensa con doble junta tórica interna.

8/ Junta de estanqueidad de la tapa de elastómero (EPDM).

9/ Junta guardapolvos.

>> Cuerpo / tapa / estribo / tuerca del prensa.

Material en Fundición Dúctil (Grafito esférico UNE-EN 1563) aportando a la válvula EURO 20 altas prestaciones mecánicas. Excelente comportamiento a la fatiga / flexión / impacto / sobrepresiones accidentales.

Material de reconocido prestigio en el mercado, consolidado por Sociedades de Explotación de las redes de abastecimiento de agua.



CARACTERÍSTICAS / MATERIALES

>> Obturador.

El material del obturador es de fundición dúctil revestido de elastómero EPDM vulcanizado (asiento elástico), su diseño del obturador, proporciona una reducción importante en los pares de maniobra tanto para obtener la estanqueidad al cierre, como en la apertura de la válvula. La facilidad de maniobra, con pares del orden del 50% de los máximos descritos en la norma UNE-EN 1074/2, permite además la rapidez de operación.

El par de estanqueidad (MOT) que prescribe la norma UNE-EN 1074 para una válvula de seccionamiento DN 100 es de 100 Nm, el par real de estanqueidad de la válvula de compuerta EURO 20 DN 100 es de 50 Nm.

Ajuste excelente del obturador en el cuerpo obteniendo un esfuerzo de compresión reducido gracias al diseño de las líneas de estanqueidad (intercambiabilidad de la compuerta).

Disminución del efecto del rozamiento entre obturador y cuerpo gracias a los topes de guiado de poliamida insertados en la compuerta.

Los topes guía de Poliamida aporta al obturador un valor tecnológico innovador (obturador tri-componente).

Las principales propiedades del material termoplástico POLIAMIDA son:

- Alta resistencia mecánica y a la fatiga.
- Alto poder amortiguador.
- Buenas propiedades de deslizamiento.
- Resistencia sobresaliente al desgaste.

Tanto el diseño del interior del cuerpo como la geometría del obturador hace que la válvula EURO 20 pueda ser utilizada como válvula de vaciado y ser accionada de forma rápida en caso de rotura de la canalización.



Obturador de FD revestido de elastómero EPDM. Marcado UNE-EN 681-1.

>> Eje de Maniobra.

Material de excelente resistencia a la corrosión: acero inoxidable al 13 % Cr. en versión estándar.

El proceso de mecanizado (forjado en Frío) hace que se homogeneizen las propias tensiones del material, proporcionando al mismo una resistencia mecánica elevada y una excelente resistencia al rozamiento.

Partiendo de una barra cilíndrica de acero inoxidable, se conforma el collarín y el diámetro del eje a las medidas previamente establecidas. La hélice de rosca se mecaniza sin arranque de material, evitando de esta forma las posibles microfisuras del fondo y vértice de la cresta de la rosca. Este proceso aporta homogeneidad de las tensiones internas del propio material, no se produce rotura de las líneas de tensión.

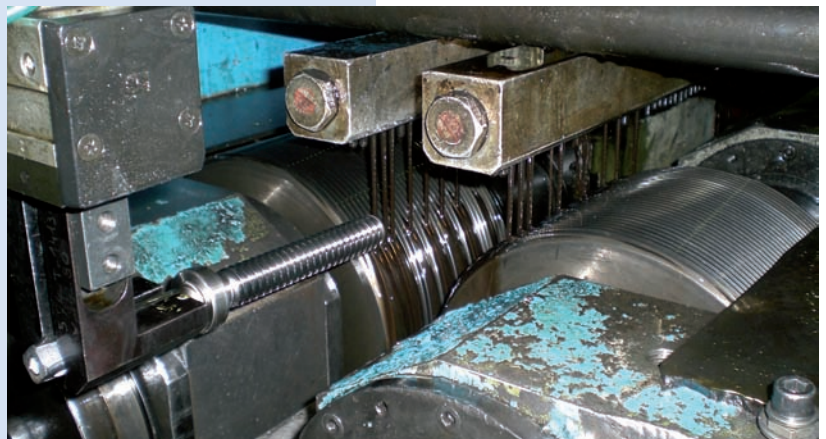

CARACTERÍSTICAS / MATERIALES

>> Prensa de estanqueidad.

El prensa dispone de 2 juntas tóricas interiores de estanqueidad en conformidad a la norma ISO 7259, así como de una junta de estanqueidad inferior y junta guardapolvos superior.

Una de las principales características de la válvula EURO 20, es la ausencia en su diseño de tornillería exterior en la unión de la tapa y el cuerpo, eliminando el posible riesgo de corrosión.

Además dicho diseño hace que se consiga la estanqueidad por el llamado "EFECTO AUTOCLAVE".

Red de agua SIN PRESIÓN.

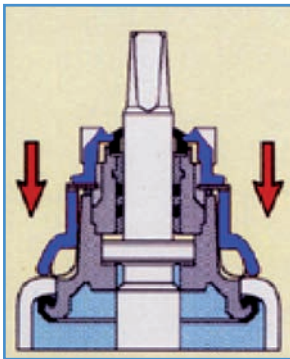

La estanqueidad se consigue por medio del conjunto Estribo / Tuerca del prensa.

Red de agua EN PRESIÓN.

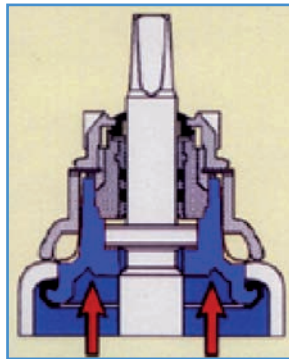

La estanqueidad queda garantizada por la propia presión del agua bajo la tapa.



>> Prensa sustituible con la red en presión.

El conseguido diseño de la válvula EURO 20 permite la sustitución del "prensa de estanqueidad" estando la canalización en carga. Esta excepcional característica la tienen todas las válvulas EURO 20 de fabricación estándar.

El desmontaje y posterior montaje de la prensa es fácil y sencillo.

Para la sustitución del prensa de estanqueidad se aconseja que la presión de la canalización sea mayor de 0,3 bar. La sustitución se debe hacer con la válvula completamente abierta y utilizando las herramientas apropiadas (llaves de martillo) procediendo así a quitar la tuerca del prensa, la arandela de freno, el estribo y finalmente el propio prensa.

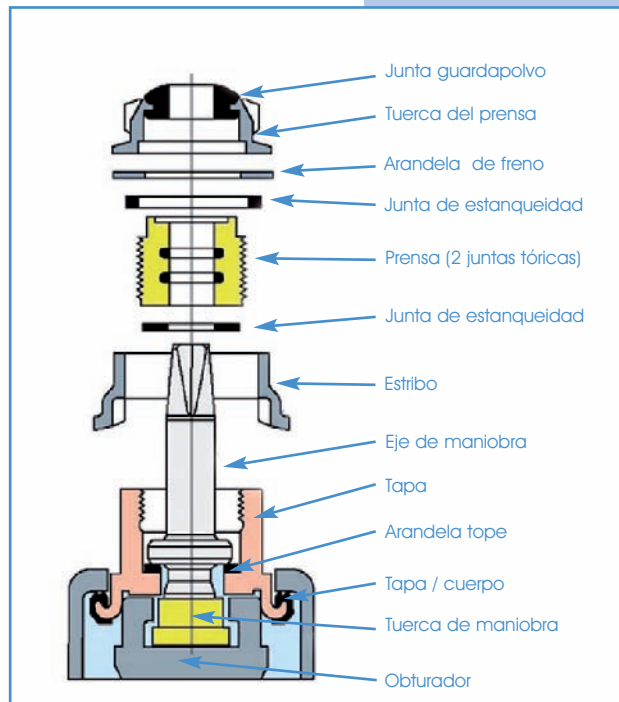

CARACTERÍSTICAS / MATERIALES

>> Revestimiento.

La válvula EURO 20 en su versión standard está revestida exterior e interiormente de epoxi de 250 micras de espesor mínimo puntual (RAL 5005).



Previo a la aplicación del revestimiento, las diferentes partes objeto a ser revestidas (cuerpo, tuerca, tapa y estribo) son sometidas a un proceso de grallanado (eliminación de impurezas) y a un precalentamiento de

unos 200°C para asegurar la correcta adherencia del epoxi.

El revestimiento se aplica por empolvado (electrodeposición), introduciendo dichas piezas en una atmósfera fluida y por medio de un brazo robotizado, con lo que el epoxi se adhiere eficazmente.

Tanto el proceso de aplicación como las propiedades del propio epoxi hacen que el comportamiento del revestimiento sea longevo y seguro. Dichas cualidades se analizan en fábrica con los siguientes ensayos:

>> Hermeticidad del revestimiento.

- Ausencia de porosidades controladas por baño eléctrico.
- Inexistente descarga eléctrica (salto de chispa) al aplicar una corriente de 1000 voltios.
- Medición del espesor en diferentes superficies interiores y exteriores : 250 μm de espesor mínimo puntual.
- Perfecta estabilidad del revestimiento controlado por el test de reticulación (formación de redes) por la aplicación de disolvente (EN 105 D02). Impregnación nula de epoxi en el algodón conforme al test EN 105 D02. El revestimiento no presenta ningún aspecto mate por la exposición del disolvente.
- Excelente resistencia del revestimiento al choque por impacto de una bola de acero. Al aplicar 5 julios de energía de trabajo por impacto de una bola de acero, no se observa ningún desprendimiento ni fisuras del revestimiento.

>> Controles en el proceso de producción.

Toda una serie de instrucciones realizadas en el proceso productivo aseguran las exigencias del control de calidad .

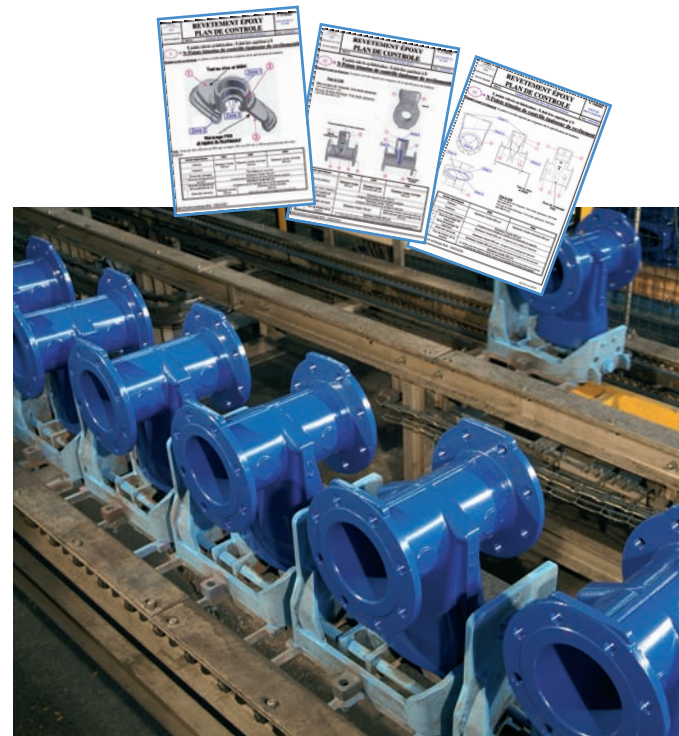

CARACTERÍSTICAS HIDRÁULICAS

>> ¿Qué es el coeficiente de Caudal Kv?

El Kv expresa el caudal de agua en m³/h, a una temperatura entre 5°C y 40°C, que circula a través de la válvula provocando una pérdida de presión estática de 1 bar (norma EN 736-3).

Coeficiente de caudal (Kv) de la válvula EURO 20 (norma EN 1267):

DN	40	50	65	80	100	125	150	200	250	300	350	400
Kv	130	200	390	600	1.000	1.800	2.900	6.000	10.000	16.000	16.000	33.000

Los valores de Kv de todas las válvulas de seccionamiento son elevados, es por ello que dichas válvulas no deben trabajar en regulación de caudal por riesgo de cavitación.

>> Pérdida de carga:

La pérdida de carga de una válvula se manifiesta como la resistencia a la circulación del fluido a través de la misma.

Para el caso del agua potable, la expresión de la pérdida de carga de una válvula es:

$$\Delta H_{\alpha} = K_{\alpha} \frac{V^2}{2g}$$

Valor del K_{α} para la válvula "EURO 20", totalmente abierta:

DN	40	50	65	80	100	125	150	200	250	300	350	400
K $_{\alpha}$	0,300	0,260	0,208	0,170	0,140	0,110	0,090	0,065	0,050	0,040	0,040	0,037

Ejemplo: Con una velocidad del agua de 4 m/seg, la pérdida (ΔH_{α}) de carga que se genera en la válvula EURO 20 DN 100 mm es:

$$\Delta H_{\alpha} = \frac{0,140 \times 4^2}{2 \times 9,8} = 0,114 \text{ metros de columna de agua (m.c.a.)}$$

CONFORMIDAD A LAS NORMAS

La "EURO 20" es conforme a las siguientes normas:

- Producto: >> ISO 7259.
>> UNE-EN 1074- partes 1 y 2.
- Ensayos en fábrica: >> ISO 5208.
>> UNE-EN 12 266-1.
- Dimensiones entre caras de las bridas: >> UNE-EN 558.
>> ISO 5752 serie 15: Euro 20/21.
>> ISO 5752 serie 14: Euro 20/23.
- Taladrado de las bridas: >> UNE-EN 1092-2.
>> ISO 7005-2.
- Marcado >> UNE-EN 19.
- Elastómero >> UNE-EN 681-1.



ENSAYOS

Los principales ensayos a los que se somete la válvula de compuerta EURO 20 son:

>> Ensayo de estanqueidad.

Al final de la cadena, antes de salir de fábrica, **todas** las EURO 20, se someten unitariamente a los controles de estanqueidad y par de maniobra en conformidad con las normas UNE 1074 / ISO 7259.

- Ensayo a baja presión (0,2 bar) para comprobar la estanqueidad de la tapa autoclave (válvula abierta).
- Ensayo de resistencia y estanqueidad del cuerpo a 1,5 PFA (válvula abierta).
- Ensayo de estanqueidad de la compuerta a 1,1 PFA (ambos lados con válvula cerrada)

>> Ensayo del par de maniobra (UNE EN 1074).

Par de maniobra máximo (MOT), para obtener la estanqueidad:

$$MOT = 1 \times DN \text{ (Nm)}$$

Par de resistencia mínimo de la válvula sin producir rotura:

$$mST = 2 \times DN \text{ (Nm)}$$



Euro 20 (DN)	UNE EN 1074	Par real de servicio
100	Mot= 100 Nm	Mot= 50 Nm
150	Mot= 150 Nm	Mot= 75 Nm

>> Ensayos de flexión.

En el **Centro de Investigación y Desarrollo** de Saint-Gobain, se llevan a cabo toda una serie de ensayos tipo que hacen a los productos de Saint-Gobain líderes del mercado.

La Euro 20 está diseñada y ensayada para resistir las tensiones originadas por las condiciones de instalación sin alterar su funcionalidad.

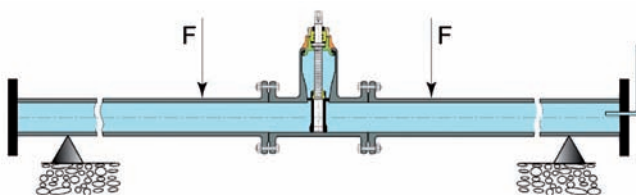

*Ejemplo: EURO 20 DN 100.
Según norma UNE-EN 1074 el momento flector a aplicar será de 2200 Nm y no se detectará ninguna fuga visual en el sistema.*



CARACTERÍSTICAS EXTERIORES

>> Marcado.

Conformidad a la norma UNE-EN 19.
En el cuerpo:

- Diámetro nominal en mm (DN).
- Presión nominal en bar (PN).
- GJS: Fundición dúctil.

En la etiqueta de identificación:

- Fabricante PAM.
- Código producto.
- Sentido de cierre:
 - FSH: Cierre horario.
 - FAH: Cierre antihorario.
- Diámetro nominal (DN).
- Taladrado de la bridas (PN).
- Año y mes de fabricación / N° de orden de la serie.
- Referencia a la norma UNE-EN 1074.

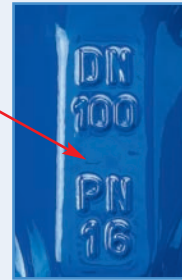

La letra "T" incorporada en cada EURO 20 indica que ha superado todos los controles implantados en el proceso de fabricación.

CERTIFICADOS DE CALIDAD

Todo un compendio de certificados a nivel internacional está a disposición de nuestros clientes, gestión de la calidad, salubridad, etc.

Entre los principales certificados se pueden destacar:

>> Diseño, producción y comercialización ISO 9001: 2008.

La política de garantía de calidad implantada, hace que nuestra Compañía cuente con su nº de certificado FR013520-1 otorgado por la sociedad externa BV Internacional, en diseño, fabricación y comercialización de productos de valvulería.



CERTIFICADOS DE CALIDAD

>> Certificado de conformidad sanitaria.

Con el objeto de asegurar la salubridad de los componentes del producto, nuestra compañía Saint-Gobain dispone de los correspondientes certificados de conformidad sanitaria de los principales organismos y laboratorios acreditados a nivel europeo.

En virtud al Real Decreto Español 140/2003, la gama de EURO 20 ha sido presentada en el ministerio de Sanidad y Consumo en cumplimiento de lo establecido en el RD 140/2003 del 7 de Febrero.

>> Redes contra incendios enterradas.

La válvula de compuerta EURO 20 DN 40 a DN 300 dispone de la correspondiente homologación Factory Mutual (FM) en las siguientes versiones:

- Euro 20/23; Distancia entre bridas corta, serie 14 (0,4 DN + 150).
- Euro 20/21; Distancia entre bridas larga, serie 15 (DN + 200).

La EURO 20 homologada FM tiene exclusivamente el cierre a derechas. En versión enterrada y para la gama DN 100 a DN 300, la EURO 20 FM está equipada de un poste indicador aprobado también FM.

La EURO 20 homologada FM es objeto de un montaje particular, de ensayos específicos y de marcado expreso, impuestos por la especificación FM clase 1120-1130.

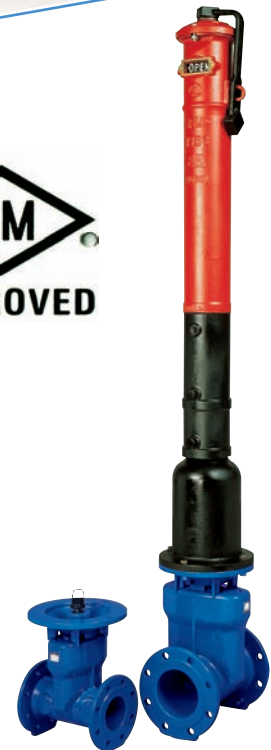
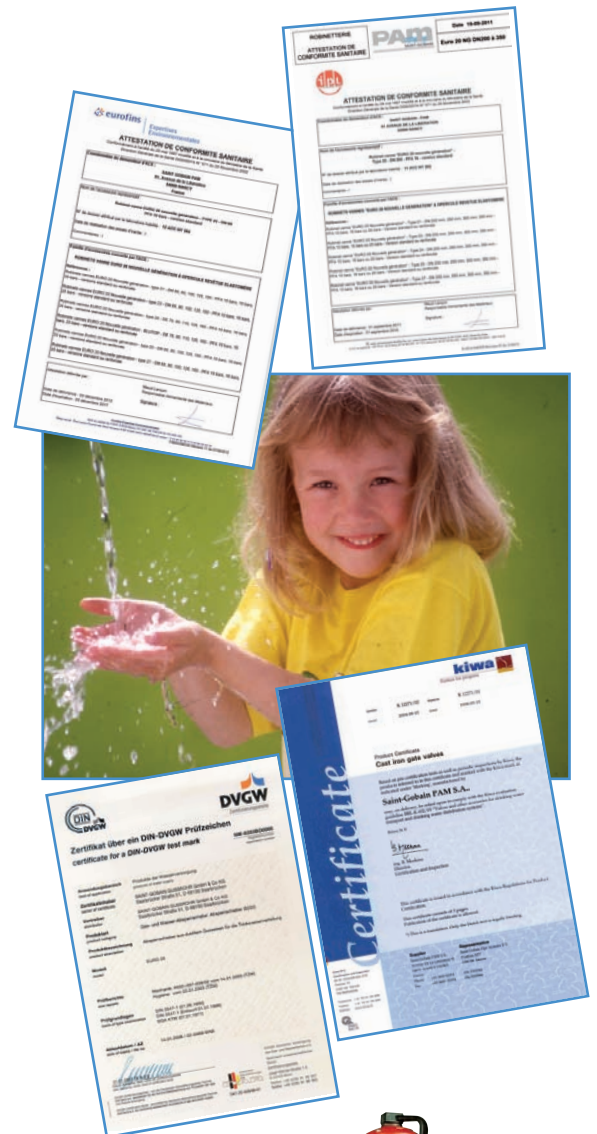
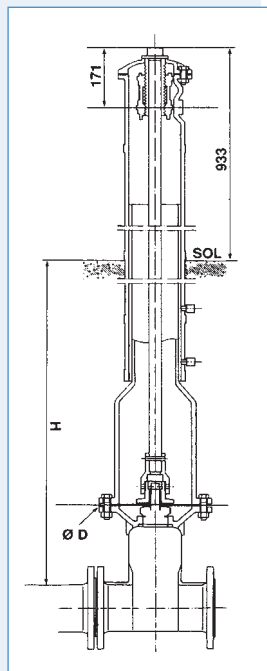

ACCESORIOS DE MANIOBRA

La válvula EURO 20 puede dotarse y ser maniobrada con todo un equipamiento de accesorios.

>> 1/ Caperuzas o manguitos de conexión.

Para maniobra directa bajo boca de llave.

>> 2/ Volantes de maniobra.

Según el tipo de EURO 20, los volantes pueden suministrarse con el marcado de cierre a derechas o izquierdas.

>> 3/ Conjunto de maniobra (EURO 20 enterrada).

Maniobra con alargadera bajo boca de llave.
Altura de cobertura (Hc) de 1 m, 1,25 m y 1,5 m.

- Partes principales:
- Caperuza de maniobra.
- Conector de centrado para boca de llave.
- Manguito de conexión al eje de la EURO 20.
- Pasador de sujeción del eje.
- Varilla de maniobra.
- Tubo protector exterior.

>> 4/ Actuador eléctrico.

- Actuadores Auma.
- Índice de protección: IP 68-8.
- Alimentación eléctrica: trifásica 400 V - 50 Hz.
- 2 contactos final de carrera.
- 2 limitadores de par.
- 1 resistencia de caldeo.
- 1 indicador opto-mecánico de posición.
- Otras especificaciones: consultar.

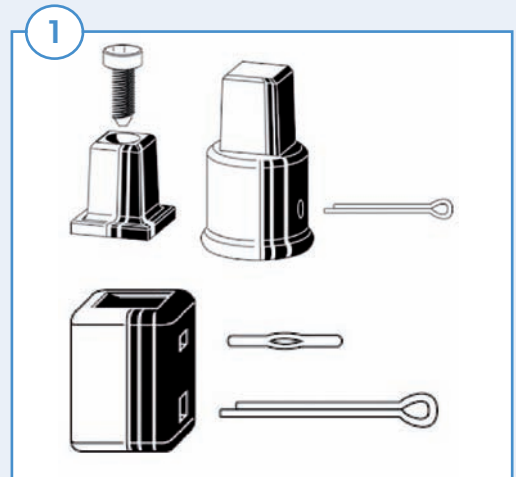
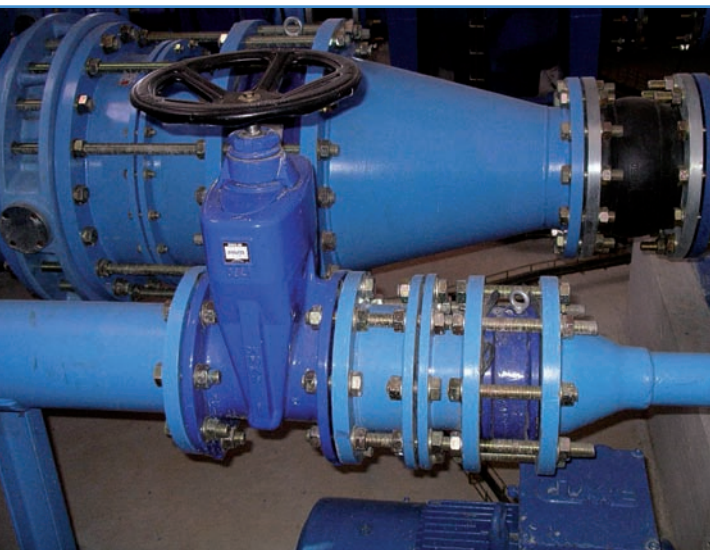

ACCESORIOS DE MANIOBRA

>> Columneta de maniobra.

Está adaptada al DN de la EURO 20:

- Nº de vueltas para la apertura.
- Diámetro del volante de maniobra.

Posibilidades:

- Columnetas con cierre a izquierdas o derechas.
- Columnetas con o sin indicador de apertura.
- Motorización del sistema.

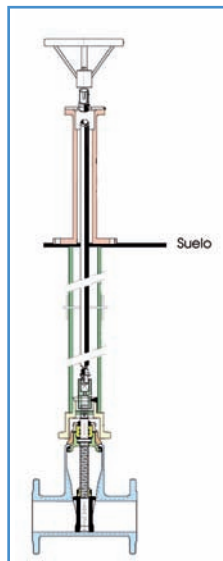

>> Indicador de posición en la EURO 20.

Con este indicador de posición instalado en el eje de la EURO 20 permite visualizar si la válvula está abierta o cerrada.

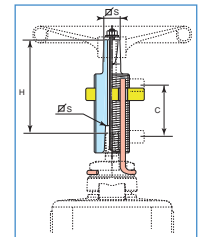

>> Tomas sobre cuerpo de la EURO 20

La EURO 20 tipo 21 en la Gama DN 65 a DN 300 dispone de 2 "tomas" que una vez mecanizadas y roscadas (1/2") permite la instalación de:

- Válvula de descarga.
- Eventual by-pass.
- Manómetros, caudalímetros, etc.

DN Euro 20	65	80	100	125	150	200	250	300
L (mm)	140	150	166	175	196	234	265	290
Ø (mm)	41	49	55	055	55	55	68	68



INSTALACIÓN Y MANTENIMIENTO

>> Instalación.

La EURO 20 es una válvula de garantía y está adaptada a las necesidades exigidas por nuestros clientes. Sus prestaciones la hacen líder en el campo de válvulas de secciónamiento de asiento elástico.

La EURO 20 puede instalarse en arqueta o enterrada (bajo boca de llave y terreno compactado).

La funcionalidad de la EURO 20 está garantizada cualquiera que sea la posición de montaje (horizontal, invertida, vertical), si bien, para DN superiores a 250, se recomienda que la instalación sea sobre canalización horizontal.

Para una correcta explotación de la red, se recomienda la instalación de un carrete de desmontaje autoportante para facilitar el desmontaje de la válvula.



>> Mantenimiento / repuestos.

Por su buen diseño, por su robusta construcción y por su eficaz protección anticorrosiva, la EURO 20 no requiere de un mantenimiento particular, no obstante, por prevención se recomienda hacer un ciclo completo de apertura y cierre al menos una vez al año.

Todas las piezas interiores de la EURO 20, en su versión correspondiente, son intercambiables.

En conformidad con algunas importantes reglamentaciones Europeas, existe toda una serie de kits de sustitución de la EURO 20, así como de un manual de instrucciones para la reparación.



GAMA EURO 20



>> TIPO 23

DN 40 a DN 400 PFA10/16.
Distancia entre bridas corta (F4), conforme a la serie 14 de las Normas: UNE-EN 558 / ISO 5752.
Distancia entre bridas = $0,4 \text{ DN} + 150 \text{ (mm)}$.



>> TIPO 21

DN 40 a DN 300 PFA 10/16.
DN 65 a DN 150 PFA 25.
Distancia entre bridas larga (F5), conforme a la serie 15 de las normas: UNE-EN 558 / ISO 5752.
Distancia entre bridas = $\text{DN} + 200 \text{ (mm)}$.



>> TIPO BLUTOP

DN / Dext 75 a 160 PFA 16.
Enchufes para tubería PVC/PE y fundición dúctil Blutop.



>> TIPO 25

DN 80 a DN 200 PFA 16.
Enchufes para tubería de fundición dúctil conforme a las normas UNE EN 545 / ISO 2531.



>> TIPO 27

DN 80 a DN 200 PFA 16.
Extremos lisos de diámetro exterior igual a la tubería de fundición dúctil conforme a las normas UNE-EN 545 / ISO 2531.



>> TIPO 23 con Motor Auma

DN 65 a DN 400 PFA 16.
Actuadores AUMA.

VÁLVULA A BRIDAS EURO 20 TIPO 23 PFA 16 BAR

>> Distancia entre bridas corta (F4), conforme a la serie 14 ISO 5752 y UNE EN 558.



>> Dimensiones (mm).

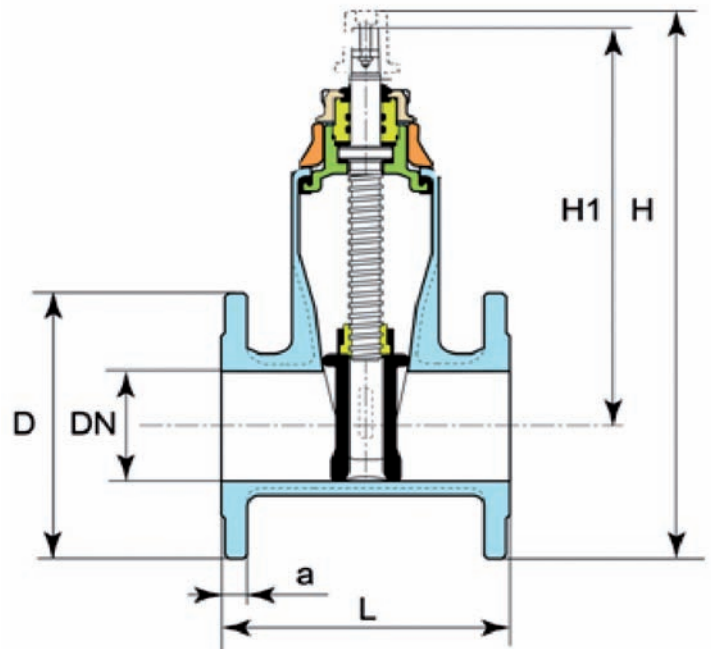

DN	BRIDAS	L	H ₁	H	D	a	Nº DE VUELTAS AL CIERRE
40	ISO PN 10/16	140	227	333	150	19	12,5
50		150	222	335	165	19	12,5
65		170	275	363	185	19	17
80		180	275	361	200	19	17
100		190	322	419,5	225	19	23
125		200	382,5	487,5	250	19	28
150		210	410	535	285	19	32
200	ISO PN10 ó ISO PN 16	230	515	745	340	20	33
250		250	595	855	400	22	41,5
300		270	705	1010	455	24,5	50
350*		290	705	1043	520	26,5	50
400		310	914	1259	580	28	70

*EURO 20/23 DN 350 con paso libre de 300 mm. Las bridas de la EURO 20/23 DN 65 puede ser taladrada DN 65 ó DN 60.

VÁLVULA DE COMPUERTA EURO 20

VÁLVULA A BRIDAS EURO 20 TIPO 21 PFA 16 BAR

>> Distancia entre bridas larga (F5), conforme a la Serie 15 ISO 5752 y UNE-EN 558.



>> Dimensiones (mm).

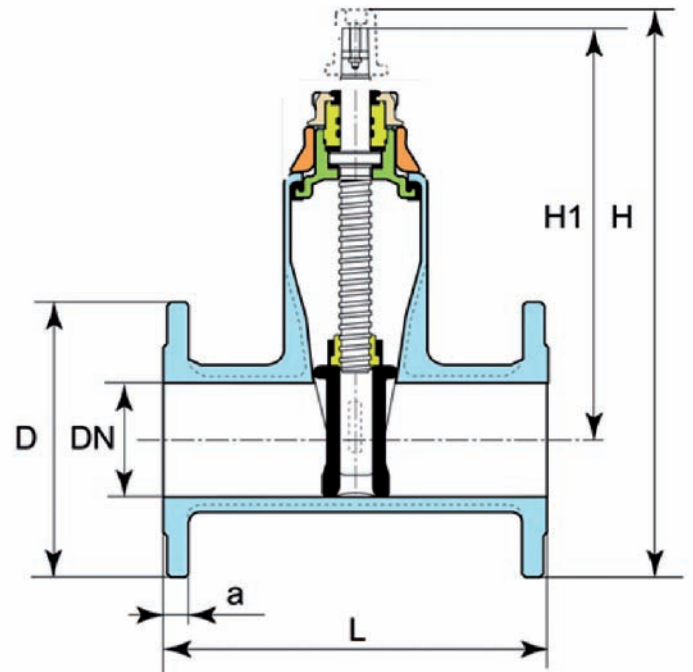

DN	BRIDAS	L	H ₁	H	D	a	Nº DE VUELTAS AL CIERRE
40	ISO PN 10/16	240	227	333	150	19	12,5
50		250	222	335	165	19	12,5
65		270	283	363	185	19	17
80		280	275	361	200	19	17
100		300	322	419,5	225	19	23
125		325	382,5	487,5	250	19	28
150	ISO PN 10 ó ISO PN 16	350	410	535	285	19	32
200		400	515	745	340	20	33
250		450	595	855	400	22	41,5
300		500	705	1010	455	24,5	50

Las bridas de la EURO 20/21 DN 65 puede ser taladrada DN 65 o DN 60.

VÁLVULA A BRIDAS EURO 20 TIPO 21 PFA 25 BAR

>> Distancia entre bridas larga (F5), conforme a la serie 15 ISO 5752 y UNE-EN 558.



>> Dimensiones (mm).

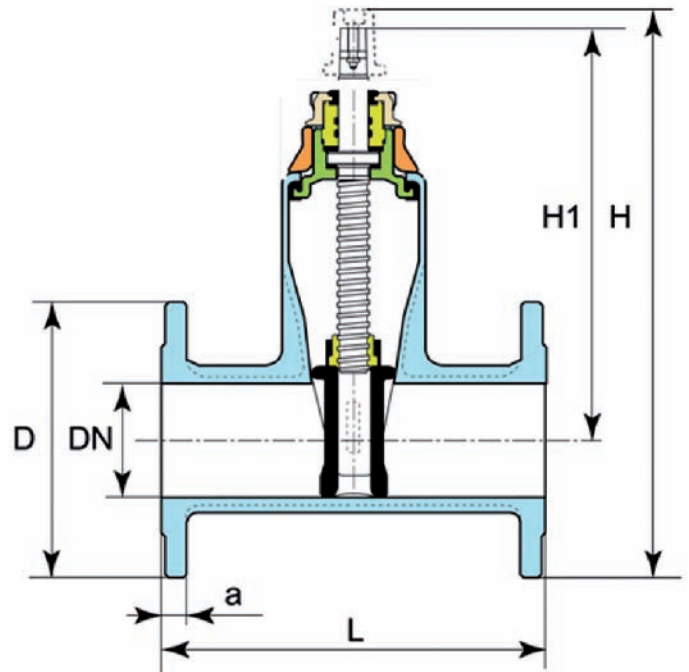

DN	BRIDAS	L	H ₁	H	D	a	Nº DE VUELTAS AL CIERRE
65	UNE EN 1092-2 PN 25	270	283	363	185	19	17
80		280	275	361	200	19	17
100		300	322	419,5	235	19	23
125		325	382,5	487,5	270	19	28
150		350	535	535	300	20	32
200		400	515	745	360	22	33

Las bridas de la EURO 20/21 DN 65 puede ser taladrada DN 65 o DN 60.

VÁLVULA EURO 20 BLUTOP

>> Conexión con enchufes para tubería PVC/PE y fundición dúctil Blutop.



>> Dimensiones (mm).

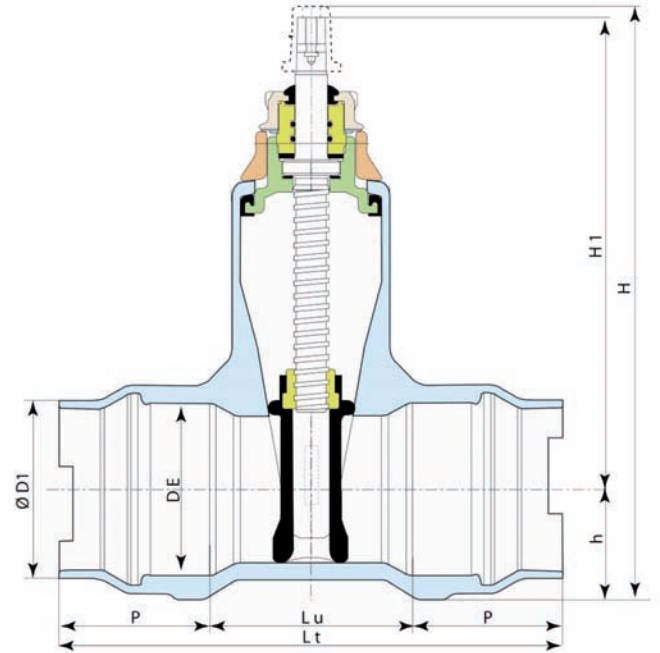

DN	DE	Lt	Lu	P	D ₁	H	H ₁	h	Nº DE VUELTAS AL CIERRE
65	75	333	159	87,0	89,7	363,0	283,0	60,0	17
80	90	333	135	99,0	126,0	361,0	275,0	66,0	17
100	110	335	138	108,5	146,6	419,5	322,0	77,5	23
125	125	374	144	115,0	163,2	487,5	382,5	85,0	28
125	140	374	158	108,0	155,6	487,5	373,5	94,0	28
150	160	387	159	114,0	175,3	535,0	410,0	105,0	32

VÁLVULA A ENCHUFES EURO 20 TIPO 25 PFA 16 BAR

>> Conexión con enchufes para tubería de Fundición Dúctil conforme a la normas UNE-EN 545 / ISO 2531.



>> Dimensiones (mm).

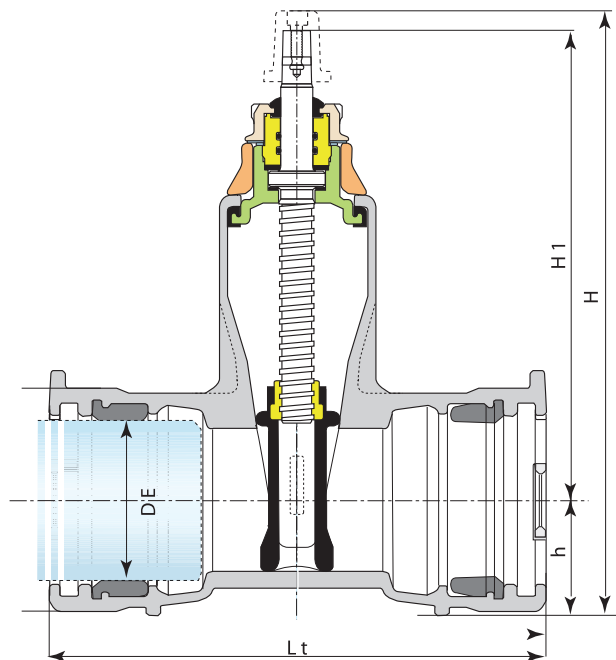

DN	DE	Lt	H ₁	H	h	Nº DE VUELTAS AL CIERRE
80	98	333	275	369	74	17
100	118	355	323	427	84	23
125	144	374	373	491	98	28
150	170	387	410	540	110	32
200	222	440	510	765	136	33

VÁLVULA DE EXTREMOS LISOS EURO 20 TIPO 27 PFA 16 BAR

>> Conexión de extremos lisos DN 65 a DN 150. Diámetros exteriores conformes a las Normas UNE EN 545 / ISO 2531.



>> Dimensiones (mm).

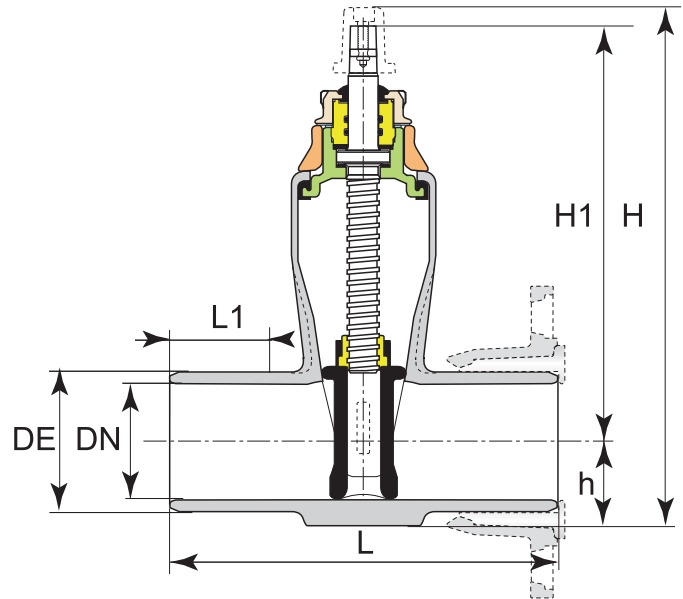

DN	DE	L	L ₁	H ₁	H	h	Nº DE VUELTAS AL CIERRE
65	77	267	83,5	275	345	50	17
80	98	277	83,5	275	355	60	17
100	118	297	92,5	323	413	70	23
125	144	322	98,5	373	478	85	28
150	170	347	106,5	410	525	95	32

VÁLVULA A BRIDAS EURO 20 TIPO 23 MOTORIZADA PFA 16 BAR

>> Distancia entre bridas corta, conforme a la Serie 14 ISO 5752 y UNE EN 558.



>> Dimensiones (mm).

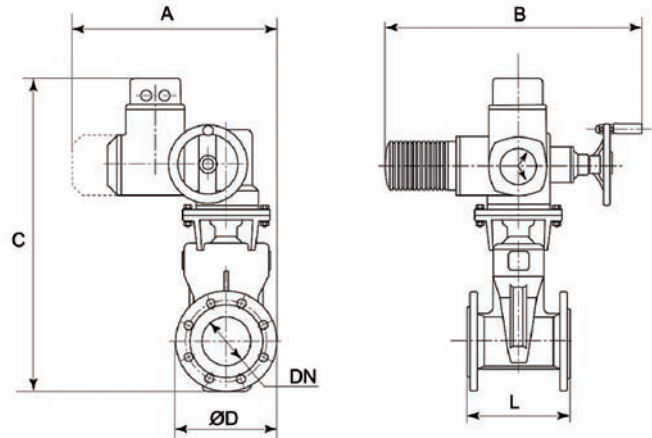

DN	D	L	A	B	C
65	185	170	510	514	620
80	200	180	517	514	620
100	225	190	540	536	678
125	250	200	552	536	736
150	285	210	570	536	788
200	340	230	635	713	965
250	400	250	665	720	1085
300	455	270	693	720	1198
350	520	290	725	720	1230
400	580	310	755	720	1419

Las válvulas irán equipadas con Servomotores eléctricos trifásicos AUMA modelo SA de 400 V - 50 Hz IP 68-8.

PIEZAS DE MONTAJE E INTERVENCIÓN

En la instalación de las redes de abastecimiento / distribución es habitual la utilización de una serie de piezas (adaptadores de brida, manguitos, carretes telescópicos, etc...) que acompañan a la válvula EURO 20 para el correcto servicio del sistema. Saint-Gobain PAM S.A dispone de toda una gama de piezas PMI:



1

1 >> Adaptador de brida gran tolerancia Ultraquick. Gama: DN 50 a DN 300 (Diámetro exterior de 49 a 348 mm). Válido para tubos de fundición, acero, PVC y fibrocemento. Presión de Funcionamiento Admisible 16 bar.



2

2 >> Quick PVC/PE acerrojada para tubos de PVC y PE. Gama: Diámetro exterior de 25 a 225 mm, para tubos de PVC y de diámetro exterior 25 a 110 mm para tubos de PE. Presión de Funcionamiento Admisible 16 bar.



3

3 >> Quick PVC simple para tubos de PVC. Gama: Diámetro exterior de 40 a 225 mm. Presión de Funcionamiento Admisible 16 bar.



4

4 >> Quick GS acerrojada para tubos de fundición. Gama: DN 65 a DN 200. Presión de Funcionamiento Admisible 16 bar.



5

5 >> Quick GS simple para tubos de Fundición. Gama: DN 60 a DN 300. Presión de Funcionamiento Admisible 16 bar.



6

6 >> Quick GS simple para tubos de Fundición. Gama: DN 350 a DN 1000. Presión de Funcionamiento Admisible 16 bar.

7 >> Carretes telescópicos autoportantes. Gama: DN 50 a DN 2000. Presiones PN 10, 16 y 25 bar.

8 >> Manguito Gran Tolerancia Ultralink. Gama: DN 50 a DN 300 (Diámetro exterior de 49 a 348 mm). Válido para tubos de fundición, acero, PVC y fibrocemento. Presión de Funcionamiento Admisible 16 bar.

9 >> Manguito Link GS para tubos de fundición. Gama: DN 40 a DN 600. Presión de Funcionamiento Admisible 16, 25 y 40 bar

10 >> Manguito Link GS para tubos de fundición. Gama: DN 350 a DN 1000. Presión de Funcionamiento Admisible 16 bar.

11 >> Abrazaderas de reparación Replink para tubos de Fundición, acero y PVC. Diferentes DN's, longitudes, presiones y nº de mordazas.

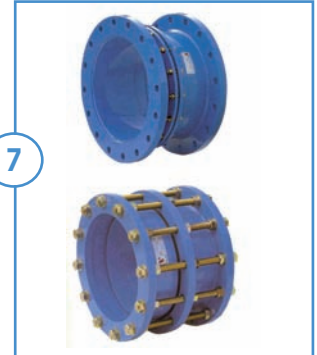

7



8



9



10



11

VÁLVULA DE COMPUERTA

EURO20





www.sgpam.es

SAINT-GOBAIN PAM ESPAÑA, S.A.
Calle Príncipe de Vergara, 132
28002 Madrid

Servicio de Atención al Cliente
902 114 116

sgpamsac.es@saint-gobain.com

