

Boulon EXP New

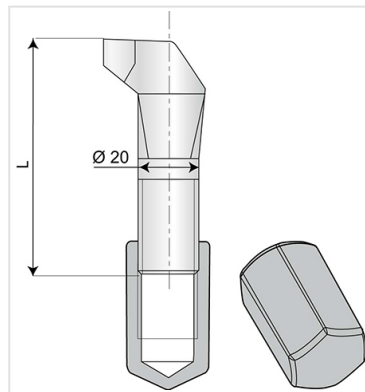

| Ø (mm) | L (mm) | Masse (kg) | Référence |
|--------|--------|------------|------------|
| 20 | 77 | 0,34 | JXM20NN77D |
| 20 | 110 | 0,56 | JXM20NN110 |

Domaine d'emploi :

- Pour réseaux d'adduction d'eau potable

Principales caractéristiques :

- Boulons en fonte (Galvanisation + parkérisation + cataphorèse noire)
- EN 545