

## Coude 90° (1/4) PROCESS FM à 2 emboitements STANDARD

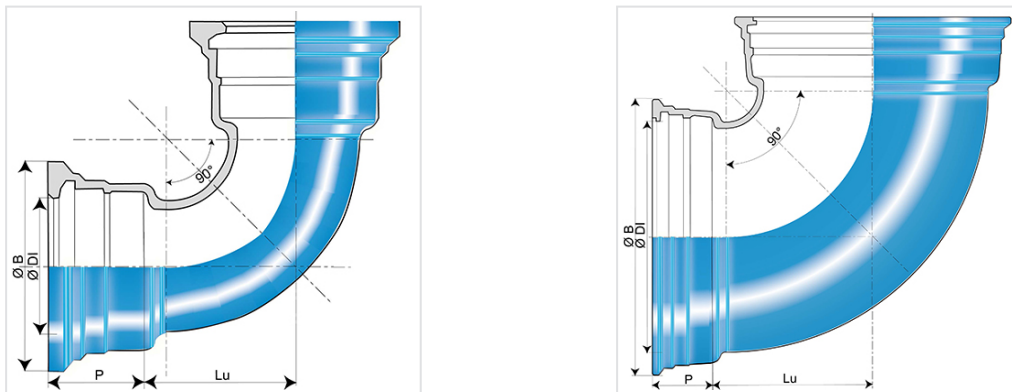

Réseaux en fonte ductile pour protection incendie

Angle	DN (mm)	Lu (mm)	P (mm)	ØDI (mm)	ØB (mm)	Masse (kg)	Référence
90°	100	105	88	121,4	187,5	10,00	SSB10CA00TTF
90°	150	152,5	94	173,4	241	18,10	SSB15CA00TTF
90°	200	200	100	225,5	294	29,20	SSB20CA00TTF
90°	250	252	105	277,3	351	49,60	SSB25CA00TTF
90°	300	304	110	329,3	408,3	72,70	SSB30CA00TTF
90°	400	436	112	432,4	515,3	141,00	SSB40CA00TTF

### Domaines d'emploi :

- Tous réseaux verrouillés ou non, enterrés, de protection incendie
- Installation dans tout site industriel ou autre ouvrage de génie civil.

### Principales caractéristiques :

- Résistance à la pression : essais selon protocole FM Approvals CN1610 (voir étiquette ci-dessus)
- Agrément FM Approvals (Factory Mutual System)
- Revêtement extérieur-intérieur : poudre époxy bleu 250 microns d'épaisseur, conforme à la norme EN 14901 (PECB)

## Marquage

- La ou les valeur(s) indiquée(s) revendiquent la ou les pression(s) d'essai sans ou avec verrouillage.
- Les tests de certification FM sont réalisés selon le référentiel FM Approvals Class number 1610 (septembre 2006).
- Marquage sur étiquette acrylate haute résistance gravée laser.



DN100



DN150

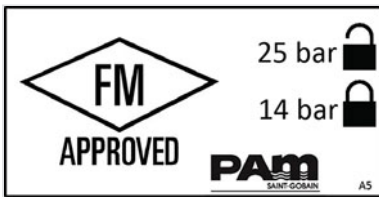

DN200-300



DN400