

Notice de pose - Pièces de rechange pour EURO20 New - Remplacement de vis de manoeuvre



DN (mm)	Sens de fermeture FAH		Sens de fermeture FSH	
	Masse (kg)	Référence	Masse (kg)	Référence
40-50	0,70	283091	0,70	283077
60-65	1,00	283093	1,00	283079
80	1,00	283094	1,00	283080
100	1,20	283095	1,20	283081
125	1,50	283096	1,50	283082
150	1,60	283097	1,60	283083
200	2,60	283098	2,60	283084
250	3,70	283099	3,80	283085
300	1,00	283100	4,80	283086

Composition du kit



1 x vis de manoeuvre



1 x rondelle de butée inférieure

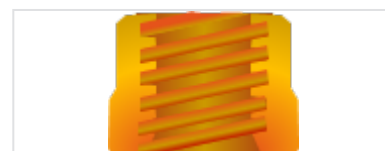

1 x écrou de manoeuvre

Etapes d'installation

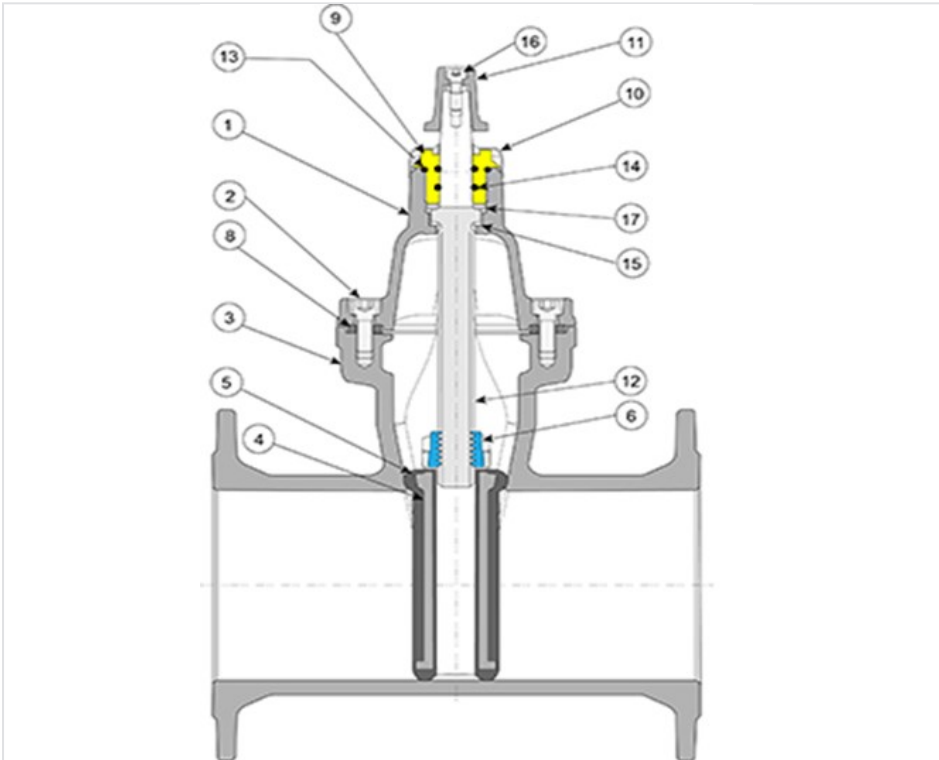

Avant intervention, assurez-vous que l'installation n'est plus sous pression et vidangée.

1. Oter l'accessoire de manœuvre [11] [16]
2. Oter le pare poussière [10] et Dévisser totalement le palier [9]
3. Oter les cires de protection des vis de liaison corps chapeau [2]
4. Dévisser les vis de liaison [2]
5. Oter le chapeau [1] (tout l'ensemble de manœuvre ainsi que l'opercule restent solidaires du chapeau)
6. Dévisser l'opercule pour le séparer de la vis et ôter la vis du chapeau
7. Retirer le palier de l'ancienne vis
8. Retirer l'écrou de manœuvre de l'opercule et placer le nouveau
9. Replacer l'ensemble opercule dans le corps de vanne
10. Repositionnez le chapeau et engager les vis de fixation corps chapeau
11. Placer la rondelle de butée inférieure [15] au fond du logement de palier
12. Placer la nouvelle vis dans le logement palier et visser de quelque tour
13. Récupérer la rondelle de butée supérieur [17] et positionner la dans le logement palier
14. Récupérer la rondelle de butée supérieur [17] et positionner la dans le logement palier
15. Visser la nouvelle visserie en veillant à respecter les couples et ordres de serrage préconisées suivant le modèle (voir verso)
16. Serrer le palier au couple préconisé (voir verso)

17. Repositionner enfin le joint pare poussière et l'accessoire de manœuvre



Accéder à la vidéo de démontage/
montage

Serrage des boulonneries corps/chapeau

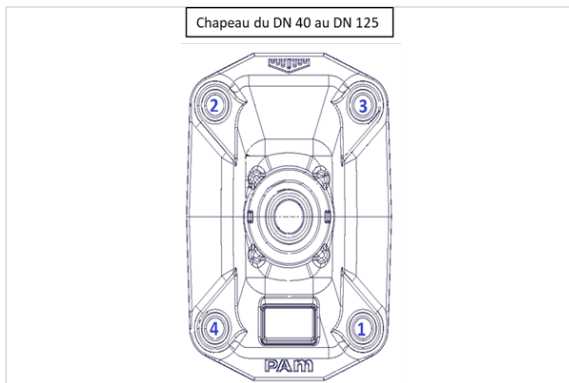

Chapeau DN40 au DN125

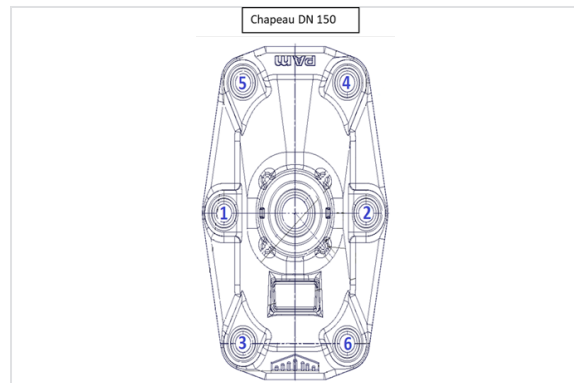

Chapeau DN150



Chapeau DN200-250-300

EURO20 New DN40 à 400 - Couples pour le montage

DN	Versions	Nbre de vis	Vis liaison chapeau Dimensions	Vis CHc (Nm)**					
				C1 Vis 1-2	C2 Vis 3-4	C3 Vis 5-6	C4 Vis 7-8	C5 Vis 9-10	C6 Vis 11-12
40	E20 New S15 & S15	4	CHc M8x25	30	30				
50	E20 New S15 & S15	4	CHc M8x25	30	30				
60/65	E20 New S15 & S15	4	CHc M10x25	55	45				
80	E20 New S15 & S15	4	CHc M10x25	55	45				
100	E20 New S15 & S15	4	CHc M12x30	75	65				
125	E20 New S15 & S15	4	CHc M12x30	75	65				
150	E20 New S15 & S15	6	CHc M12x30	75	75	55			
200	E20 New S15 & S15	8	CHc M12x35***	145-150	105-110	70-80	70-80		
250	E20 New S15 & S15	8	CHc M14x40***	165-170	125-130	90-95	90-95		
300	E20 New S15 & S15	8	CHc M16x40***	175-180	165-170	155-160	155-160		

Couple de serrage palier

DN	40-200	250	300
Coule serrage palier	200 à 250 Nm	300 Nm	350 Nm