

## Notice de pose - Vis de manœuvre + Clapet - Bouche Modèle 97 - Incongelable (page du livret R1 531)

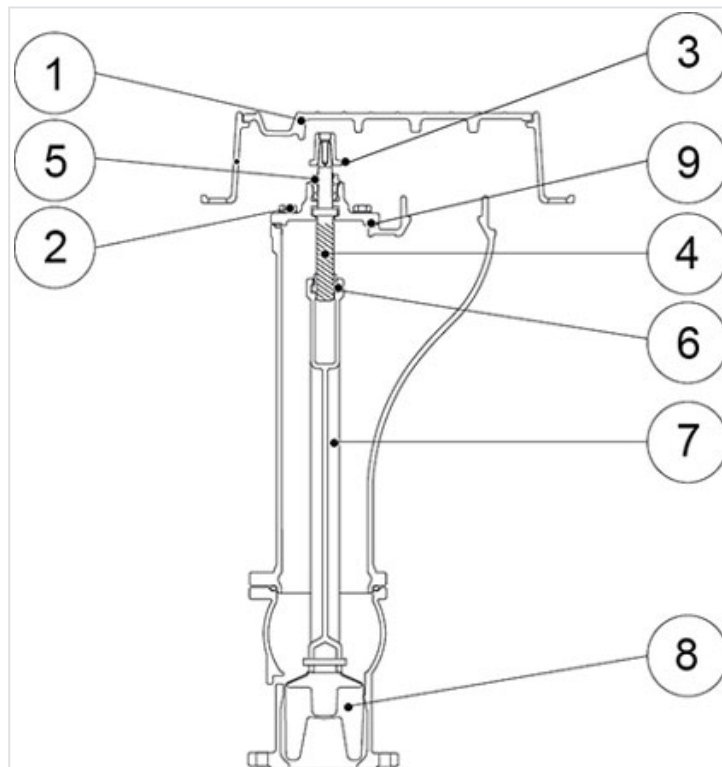

### Aide à la réparation

- Isoler la bouche d'incendie
- Ouvrir le couvercle 1 du coffre à glissière
- Débloquer le palier 5 avec la clé fournie
- Retirer le carré de manoeuvre 3
- Terminer le démontage du palier 5 et le sortir
- Dévisser les quatre vis 2
- Désolidariser la vis de manoeuvre 4 de son écrou 6
- Dégager l'écrou 6 de l'arbre de manoeuvre 7
- Repérer la position de l'arbre de manoeuvre 7 avant son extraction, ce qui permettra son positionnement, face à l'orifice de vidange au remontage
- Démontez le joint 9 entre corps et chapeau et le remplacer
- Introduire le nouvel arbre de manoeuvre 7 et le nouveau clapet 8 dans la boîte à clapet en respectant votre repère (incongelabilité)

- Descendre l'ensemble bien verticalement sans le tourner
- Remettre le nouvel écrou 6 dans son logement
- Positionner l'ensemble chapeau + vis de manoeuvre dans l'écrou en simulant l'ouverture de la bouche jusqu'au moment où le chapeau vient en contact sur le corps
- Remettre les quatre vis 2 du chapeau
- Assurer le freinage du palier en donnant un coup de poinçon au niveau de l'encoche prévue à cet effet sur le chapeau
- Fermer la bouche

Toujours vérifier l'étanchéité et le bon fonctionnement de la bouche, après chaque intervention.