

**Notice de pose - Vis de manoeuvre - Bouche Modèle 97 - Non Incongelable
(page du livret R1 530)**

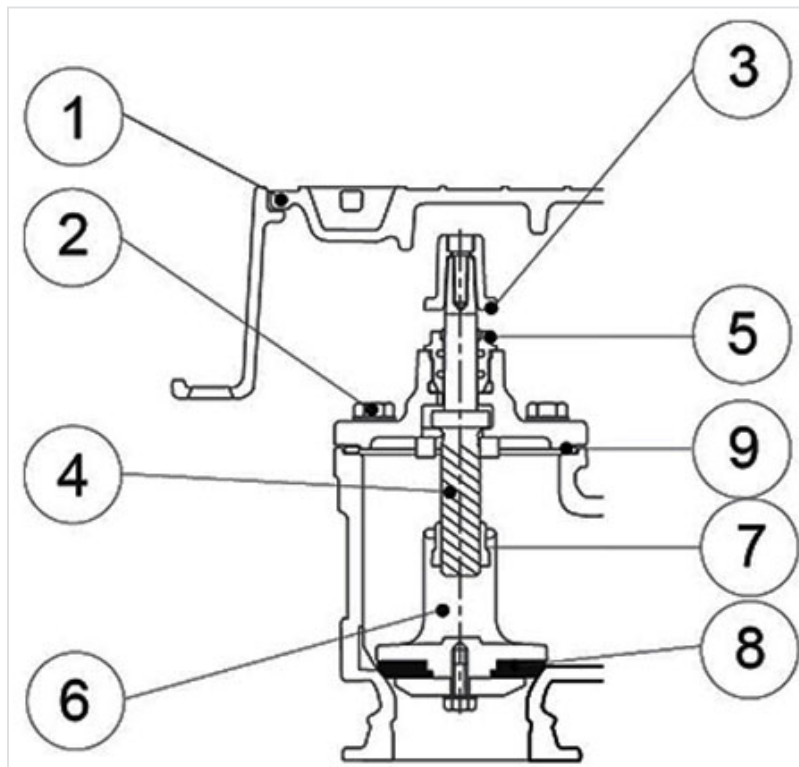

Aide à la réparation

- Isoler la bouche d'incendie
- Ouvrir le couvercle 1 du coffre à glissière
- Dévisser les quatre vis 2
- Retirer le carré de manoeuvre 3 de la vis de manoeuvre 4
- Dévisser avec la clé fournie le palier 5
- Désolidariser la vis de manoeuvre 4 du porte-clapet 5 en dévissant l'écrou 7
- Mettre le nouveau clapet 8 (à monter sans graisse)
- Démontez le joint 9 entre corps et chapeau et le remplacez
- Pour le remontage, effectuer les opérations décrites ci-dessus en sens inverse, en remplaçant l'ensemble des pièces usagées par celles fournies dans le kit :
 - Palier
 - Vis
 - Ecrou

- Rondelle de butée
- Assurer le freinage du palier en donnant un coup de poinçon au niveau de l'encoche prévue à cet effet sur le chapeau

Après chaque intervention, vérifier l'étanchéité et le bon fonctionnement de la bouche