

Purgeur de type 100

Type 100

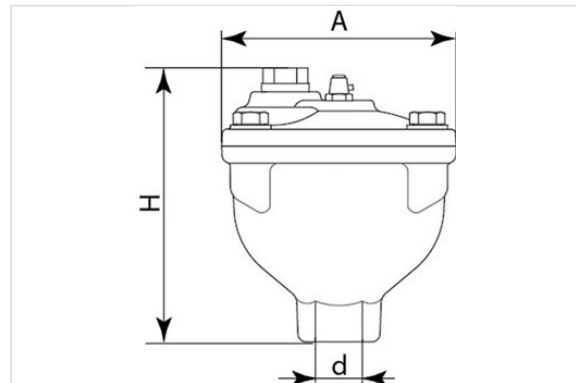

Type 100



Purgeurs disponibles en 4 versions : série 100, série 110, série 111, série 112 et série 113.

Les purgeurs de type 100 permettent l'évacuation de petites quantités d'air accumulées aux points hauts des canalisations en service.

Version	PFA	DN (")	A (mm)	H (mm)	Masse (kg)	Référence
100	16 bar	¾	138	161	4,50	204001
100	25 bar	¾	138	161	4,50	204003
100	16 bar	1	138	161	5,00	204005
100	25 bar	1	138	161	4,50	204007
110	16 bar	¾	138	184	4,50	RCF07AEA
110	16 bar	1	138	184	4,50	RCF10AEA
110	25 bar	1	138	184	4,50	RCF10AEDH
111	16 bar	¾	138	230,5	4,50	RCF07BAAH
111	25 bar	¾	138	230,5	4,50	RCF07BNDH
111	16 bar	1	138	230,5	4,50	RCF10BNAH
111	25 bar	1	138	230,5	4,50	RCF10BNDH

Version	PFA	DN (mm)	DN (")	D (mm)	A (mm)	H (mm)	Masse (kg)	Référence
112	16 bar	40/50/60/65	1	186	215	138	7,50	RCA40AFAH
112	25 bar	40/50/60/65	1	186	215	138	10,10	RCA40AFDH

Version	PFA	DN (mm)	DN (")	D (mm)	A (mm)	H (mm)	Masse (kg)	Référence
112	16 bar	80/100	1	220	218	138	10,00	204010
113	16 bar	40/50/60/65	1	186	262,5	138	8,00	RCA40BTXH
113	25 bar	40/50/60/65	1	186	262,5	138	10,10	RCA40BTCH
113	16 bar	80/100	1	220	265,5	138	10,50	181190
113	25 bar	80	1	220	265,5	138	11,00	204009
113	25 bar	100	1	235	265,5	138	12,00	181597



Type 110

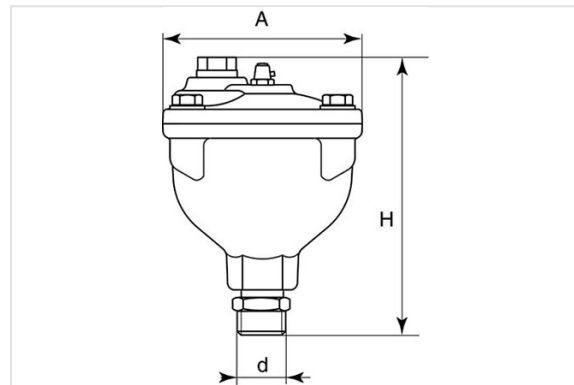

Type 110



Type 111

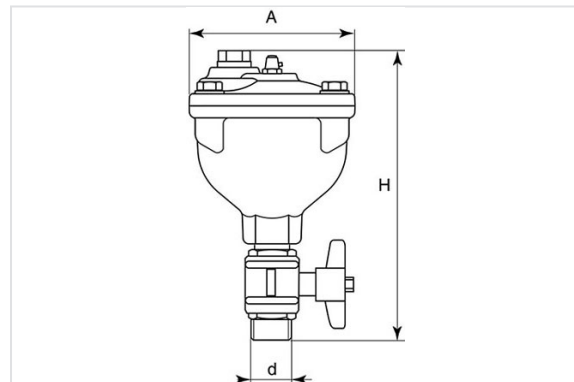

Type 111



Type 112

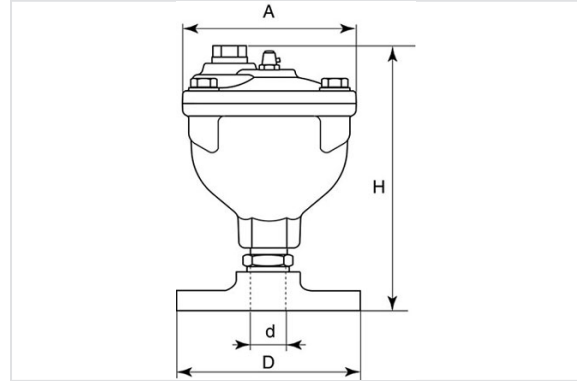

Type 112



Type 113

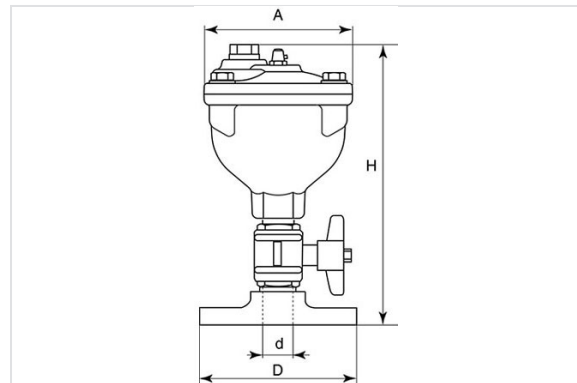

Type 113

Matériaux et revêtements

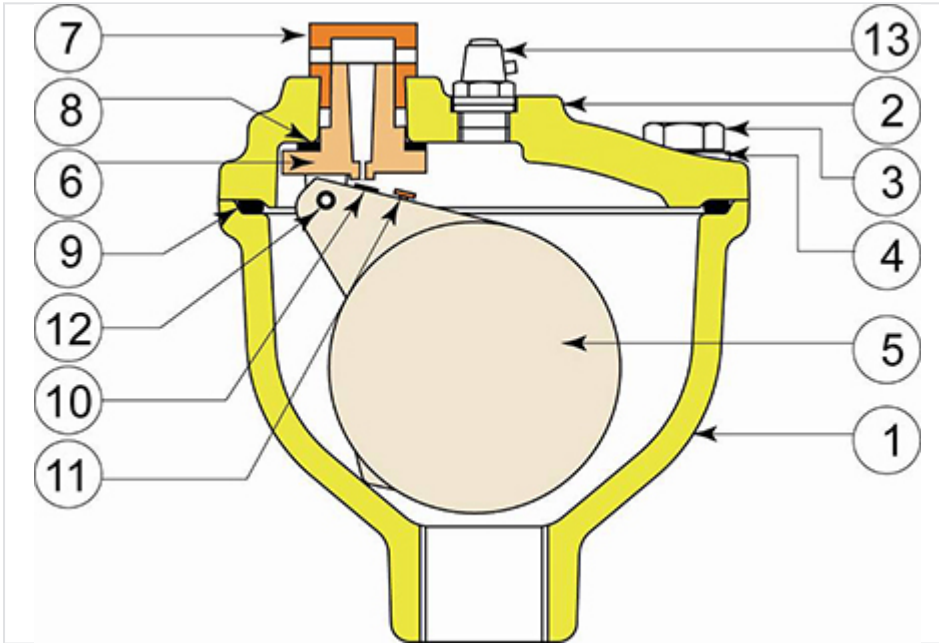

Item	Désignation	Matériau	Revêtements
1	Corps	Fonte ductile FGS 400/15 ou 500-7	Epoxy bleu 250 microns
2	Couvercle	Fonte ductile FGS 400/15 ou 500-7	Epoxy bleu 250 microns
3	Vis	Acier inoxydable type A2	
4	Rondelle	Acier inoxydable type A2	
5	Flotteur	ABS	
6	Tuyère	Polyamide	
7	Ecrou	Polyamide	
8	Joint	EPDM	
9	Joint torique	EPDM	
10	Joint	EPDM	
11	Vis d'ajustement	Acier inoxydable type A2	
12	Goupille	Acier inoxydable type A2	
13	Purge	Laiton	Chromé

Performances

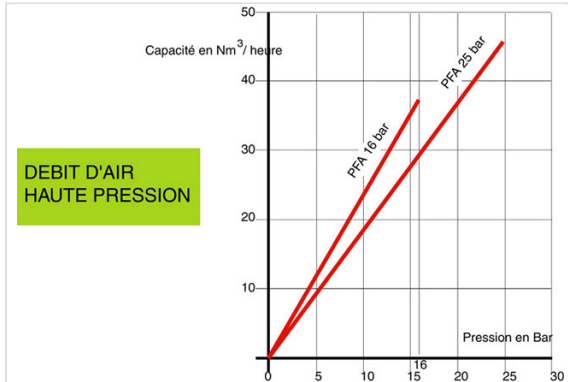

Normes

Essai hydraulique :

Chaque purgeur est testé dans le but de vérifier sa conformité aux prescriptions de l'EN 1074 : test du flotteur à la pression minimale définie par l'EN 1074-1 (0,5 bar).

Essai produit : contrôle des revêtements : épaisseur, balai électrique, test MIBK.

Conformité aux normes

Produit :

- EN 1074-1
- EN 1074-4

Brides :

- EN 1092-2
- ISO 7005-2

Alimentarité :

- D.M. 174 (ex : C.M. 102 du 02/12/78)
- Conformité aux normes étrangères : KTW (Allemagne), WRC (UK), ACS (France)

Marquage

Sur corps :

- Type de fonte
- Référence
- Logo du fabricant
- Date de fusion

Sur étiquette d'identification :

- Diamètre nominal en mm (DN)
- Pression nominale en mm (PN)
- Pression de fonctionnement admissible (PFA)
- Numéro de série
- Logo du fabricant

Choix du purgeur

La pression de fonctionnement admissible (PFA) est définie par celle de la canalisation sur laquelle le purgeur sera installé. De plus, il est important de vérifier que la température de l'eau est comprise entre 0° C et 40° C.

Le débit maximum autorisé dépend de la PFA du purgeur et sera calculé selon la formule suivante : $Q = v \cdot A$; v étant la vitesse de sortie de l'air (mesurée : 195 m/s) avec une pression supérieure à 1,3 bar.

PFA	Diamètre orifice (mm)	Débit maxi (m3/h)
25	1,75	1,69
16	2,25	2,79

Pour évaluer si un seul purgeur est suffisant, il faudra vérifier le débit de l'air à évacuer, qui dépend des appareils installés sur la conduite (pompe, etc...) et de la solubilité de l'air dans l'eau (coefficient Bunsen, température, pression).

Instructions d'utilisation

Stockage

Les purgeurs doivent être stockés (si possible) dans des endroits couverts, protégés du soleil, de la pluie, etc... De plus, les joints ne doivent pas être en contact avec du sable ou de la poussière.

Installation

Le purgeur doit être installé à un endroit où la canalisation accuse une inclinaison, pour éliminer les poches d'air qui peuvent être accumulées aux points hauts ou qui se déplacent à l'intérieur de la conduite.

Maintenance

Afin de permettre des opérations de maintenance, il est nécessaire d'installer un appareil de sectionnement manuel (vanne papillon ou robinet vanne) entre le tuyau à bride et le purgeur. Ceci permettra d'effectuer les opérations de maintenance sans couper le réseau. Il est important de s'assurer que le purgeur puisse être enlevé tout en laissant la canalisation en service.