

Bouche d'incendie incongelable DN100 - Boîte coudée - Raccord Keyser - Tampon jaune anti-dérapant C250



Un choix sûr à long terme

Les bouches d'incendie PAM sont conçues pour bénéficier d'une longue durée de vie sans intervention particulière ; leurs fonctionnalités sont conservées même après de nombreuses années d'utilisation.

La bouche d'incendie s'intègre de façon discrète dans un environnement urbain.

Elle permet, grâce à son coffre indépendant, une pose en parfait alignement dans le plan du trottoir, quelle que soit l'inclinaison de celui-ci, et procure ainsi esthétique et sécurité.

- Carré de manœuvre 30 x 30 mm
- Raccord Keyser 4 pouces
- Vidange automatique

Grâce à son tampon de couleur jaune, la bouche d'incendie est rapidement identifiable.

Ses caractéristiques essentielles sont :

- Corps entièrement en fonte ductile avec revêtement époxy poudre ;
- Coffre indépendant en fonte ductile avec tampon revêtu double couche métal et polyester anti-glissante.

Le produit a été qualifié dans notre Labo Pam accrédité COFRAC.

Le produit offre, en effet, des performances supérieures aux exigences des normes :

- Un nombre d'ouverture et de fermeture bien au-delà des 1000 cycles requis.
- Une résistance de l'enveloppe à la pression supérieure à 25 bars.

- Facilement manœuvrable avec des couples inférieurs à 80 Nm.

DN (mm)	A (mm)	B (mm)	K (mm)	D (mm)	P=HC (mm)	H2 (mm)	H3 (mm)	H4 (mm)	H5 (mm)	H6 (mm)
100	200	180	175	320 x 445	1000	125	903	135	853	1177

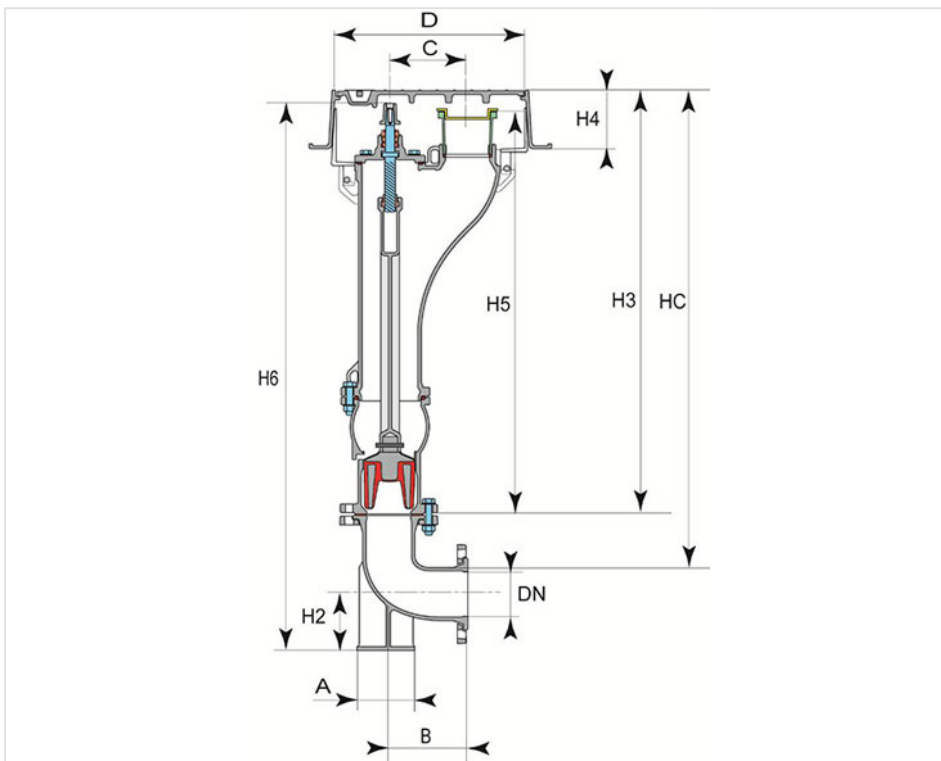

Domaine d'emploi

Les poteaux et bouches d'incendie, sont conçus, en conformité aux normes et réglementations applicables, à l'usage exclusif de point d'eau destiné à protection incendie, connecté à un réseau d'eau potable ou d'eau brute.

Leur manipulation et usage doit être réalisé dans le stricte respects des recommandations et règles de l'art par du personnel ayant pris connaissance de ces recommandations.

Ces appareils doivent faire l'objet de contrôle périodique (réglementaire ou recommandé) afin d'en vérifier et maintenir le bon fonctionnement en toute sécurité.

Marque NF ROBINETTERIE FONTAINERIE HYDRAULIQUE délivrée par le CSTB

Qu'est-ce que la marque NF ?

La marque NF apposée sur un produit atteste que celui-ci est conforme aux normes le concernant et éventuellement à des prescriptions techniques complémentaires demandées par le marché.

Les caractéristiques fixées et contrôlées par le CSTB sont précisées dans les cahiers des charges appelés "Règlements Techniques" élaborés en concertation avec les fabricants, distributeurs, les associations de consommateurs, les laboratoires et les pouvoirs publics.

Le CSTB (Centre Scientifique et Technique du Bâtiment) effectue les essais sur les produits et les audits des entreprises dans le cadre de cette application.

Le Règlement Technique concernant les produits relatifs à la robinetterie, fontainerie, hydraulique porte le numéro 197.

Qu'apporte la marque NF ?

La marque NF - ROBINETTERIE - FONTAINERIE - HYDRAULIQUE certifie la conformité des produits au règlement NF 197 approuvé par le CSTB.

C'est la garantie de :

- Conformité à la réglementation : française avec attestation de conformité sanitaire pour les matériaux et produits en contact avec l'eau potable, européenne avec marquage CE pour les poteaux et les bouches d'incendie
- Qualité : obligation faite au fabricant de disposer d'un système qualité certifié conforme à la norme ISO 9001. Le champ de la certification intègre chaque étape de fabrication depuis la conception jusqu'à la commercialisation en passant par les nombreux contrôles
- Performance des produits : intégration de caractéristiques additionnelles jugées essentielles pour les utilisateurs (qualité des matériaux, efficacité de la protection anticorrosion, caractéristiques hydrauliques, interchangeabilité, etc...)
- Disponibilité : stocks minimum et délais de livraison très courts imposés au fabricant, d'où une réactivité maximale pour le bon déroulement des chantiers et une réduction des durées de coupure d'eau pour les opérations non programmables
- Traçabilité : contrôle rigoureux et continu de la provenance des produits, non seulement pendant l'examen d'admission à la marque mais aussi ultérieurement lors des audits biennaux
- Documentation : catalogues et notices de pose et d'utilisation à la disposition de la clientèle soumis au contrôle du CSTB qui vérifie la bonne utilisation du logo NF. Ces documents comportent des données techniques précises et rappellent les caractéristiques certifiées.

Les produits marqués NF sont donc aptes à répondre à l'usage auxquels ils sont destinés.

Comment reconnaître un produit NF ?

Pour distinguer un produit admis à la marque NF - RFH de ceux qui ne le sont pas dans le catalogue, le sigle NF est placé à côté de l'article en bénéficiant.

En outre, pour les reconnaître dans le commerce et lors de l'installation, le sigle est apposé sur les produits eux-mêmes.

Matériaux et revêtements

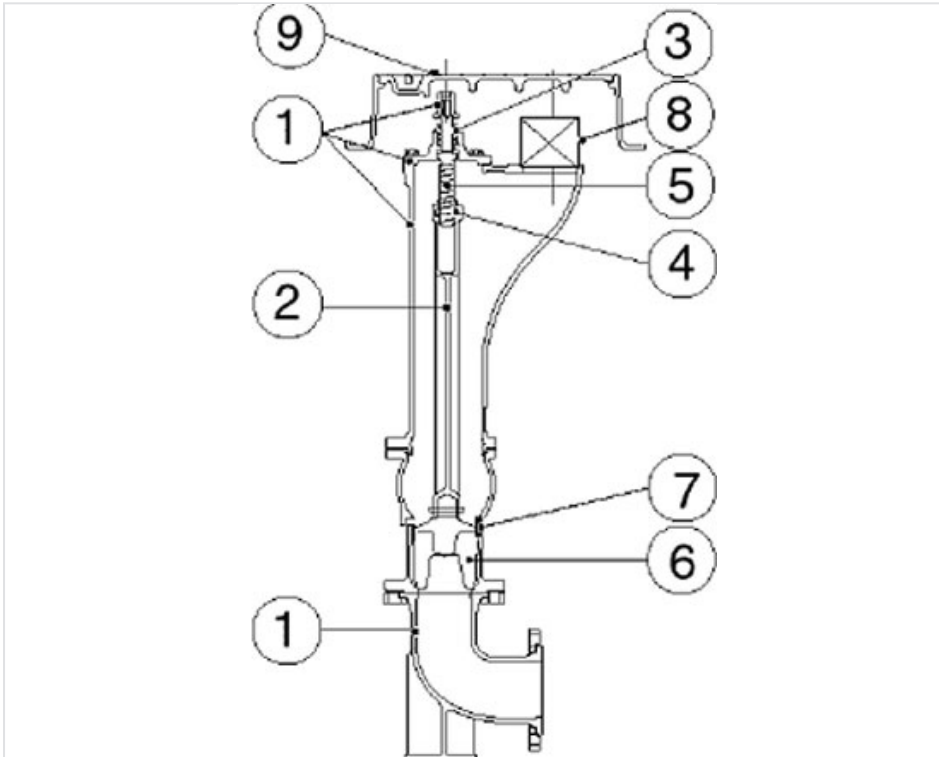

Item	Désignation	Matériau	Revêtement
1	Chapeau - Corps Carré de manœuvre Coude à patin	Fonte ductile EN GJS 400-15 ou 500-7 EN 1563	Epoxy poudre épaisseur mini 250 microns
2	Arbre de manœuvre	Fonte ductile EN GJS 400-15 ou 500-7 EN 1563	
3	Palier vissé M44x2.5	Cu Zn 39 Pb 2 NF EN 12420	
4	Ecrou de manœuvre	Cu Zn 40 NF EN 12420	
5	Vis de manœuvre	X 20 Cr 13 NF EN 10088-3	
6	Clapet surmoulé	Fonte ductile EN GJS 400-15 ou 500-7 EN 1563	Surmoulage EPDM
7	Siège	Cu Sn 6 Zn 4 Pb 2 EN 1982 ou Cu Zn 40	
8	Raccord de prise	Aluminium AS7G Y33 NF EN 1706	
9	Coffre - cadre	Fonte ductile EN GJS 400-15 ou 500-7 EN 1563	Vernis bitumineux
	Tampon	Fonte ductile EN GJS 400-15 ou 500-7 EN 1563	Polyester poudre anti-glissante

Revêtement bouche : Epoxy poudre bleu (RAL 5005) 250 microns mini intérieur et extérieur pour une excellente tenue contre la corrosion.

Revêtement tampon : double couche métal et polyester poudre anti-glissant jaune (RAL 1021) de 200 microns qui assure la durabilité (adhérence et anticorrosion) et la sécurité au passage des personnes et véhicules (anti-glissement).

Métallisation

- Adhérence : la surface irrégulière créée permet d'accrocher fortement la couche de polyester
- Anticorrosion : ce revêtement assure un film fermé et étanche sur 100% de la surface de la pièce.

Polyester poudre aspect grainé

- Anticorrosion : protection totale du couvercle assurée par un revêtement de polyester poudre appliqué à froid en électrostatique et passé au four après application.
- Adhérence : la cuisson à haute température rend fluide le polyester et assure un contact avec la couche de métal parfait. La surface irrégulière de la couche de métal accroche fortement le polyester.
- Anti-glissement : en plus des motifs antidérapants venant de fonderie, le revêtement appliqué sur le tampon permet d'avoir une surface micro-irrégulière parfaitement anti-glissante.

Conformité aux normes

La bouche d'incendie SG PAM DN100 est strictement conforme aux normes NF EN 14339, NF S 61211/CN. Le coffre est conçu pour une résistance aux charges roulantes définie par la classe C 250 selon la norme NF EN 124.

Marque NF : SG Pam est autorisé par la CSTB à apposer la marque NF sur ce produit. Le produit est conforme aux normes et spécifications complémentaires NF S 61211/CN.

Marquage CE : bouche pour réseau d'incendie conforme à la norme NF EN 14389.

Marquage

- De fonderie sur le corps : DN100 PN16
- De fonderie sur le chapeau :
 - le sigle SG PAM
 - une flèche indiquant le sens d'ouverture
 - le nombre de tours pour obtenir l'ouverture totale
- Sur une plaquette en aluminium collée sur le chapeau :
 - la référence commerciale
 - le millésime de fabrication
- Sur une étiquette papier collée sur le corps : le positionnement de la canalisation d'arrivée d'eau par rapport au sol fini, afin de garantir la position du raccord KEYSER et donc le montage correct du coude pompier.

Alimentarité

Le produit est conforme à la réglementation française.

Il dispose de l'Attestation de Conformité Sanitaire (ACS).

Caractéristiques techniques

- Manœuvre de la bouche : carré 30x30mm
- Sens de fermeture FSH
- Nombre de tours : 13
- Coefficient Kv : 190 mini
- Raccord de prise Type Keyser 4 pouces
- Bride de raccordement : perçage ISO PN10/16
- Pression de fonctionnement admissible (PFA) : 16 bars
- Pression d'essai en usine:
 - enveloppe : 25 bars
 - obturateur : 17,6 bars

Performances hydrauliques

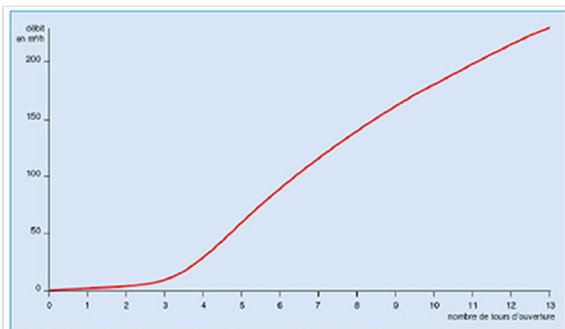

Le système d'obturation est spécialement conçu pour que le débit s'établisse de façon progressive à l'ouverture, évitant ainsi les risques de coup de bélier.

Une exploitation en toute sécurité

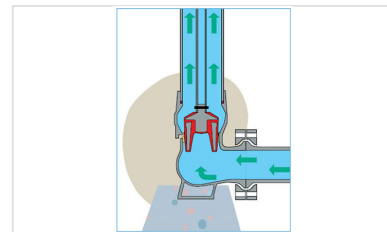
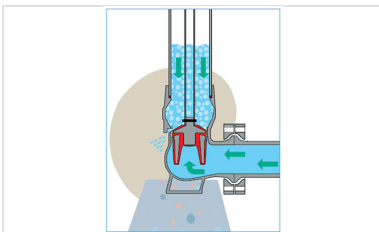

Coffre indépendant sans maintenance

Le système d'ouverture du coffre de la bouche d'incendie Pont-à-Mousson (breveté) a été conçu dans un souci de fiabilité : l'absence totale de charnière permet d'assurer de nombreuses ouvertures et fermetures du coffre sans entretien particulier.

Les efforts subis par le coffre, complètement indépendant, sont entièrement absorbés par le sol et non par l'appareil. L'intégrité de la jonction avec la canalisation d'eau et son étanchéité sont conservées.

Ce coffre est conforme à la norme européenne EN 124. Classe C 250 (charge de 250 kN)

Clapet progressif

Clapet composé de deux parties en fonte ductile surmoulées d'élastomère. Cette technologie permet une étanchéité pérenne.

A la fermeture les deux parties se rapprochent en comprimant l'élastomère emprisonné ce qui assure l'étanchéité dans le temps.

Système d'obturation spécialement conçu (ligne d'étanchéité sinusoïdale) pour que le débit s'établisse de façon progressive à l'ouverture et fermeture du poteau, évitant ainsi les risques de coup de bélier.

Système d'obturation à géométrie droite afin d'éviter son blocage par d'éventuels corps étrangers contenus dans l'eau (cailloux par exemple) et pouvant entraîner un défaut d'étanchéité.

Un système d'obturation fiable et pérenne

Le système d'obturation utilisé dans les produits de la gamme Sécurité Incendie a été conçu pour garantir le maximum de sécurité.

Vidange simple et sans entretien

Vidange automatique protégée de fonderie.

La bouche d'incendie munie d'un obturateur doit se vider complètement après usage pour éviter les risques de gel en hiver. PAM a mis au point un système de vidange totalement automatique constitué d'un simple orifice intégré de fonderie dans la boîte à clapet.

Conception unique sans composants :

- Ne nécessitant aucun entretien
- Assurant le fonctionnement pérenne
- Permettant de s'affranchir des pièces de rechange

Bouche fermée (image 1) : le clapet libère l'orifice de vidange et l'eau s'évacue gravitairement.

Bouche ouverte (image 2) : le clapet obture l'orifice de vidange du début de l'ouverture jusqu'à l'ouverture totale. Il n'y a aucune perte d'eau à travers l'orifice.

Une grande simplicité de mise en oeuvre et en service

La bouche d'incendie a été conçue avec une bride orientable au niveau du coude à patin de façon à pouvoir ajuster au mieux l'orientation de la bouche par rapport à son environnement en surface et de faciliter le raccordement au réseau d'eau.

Coffre réglable depuis l'intérieur plusieurs fois après du remblai.

Des points ancrage - intégrés à la bouche d'incendie - permettent un levage facile et équilibré à l'aide d'élingues. La manutention est aussi facilitée par la présence de deux platines dans le coffre permettant de soulever la bouche à la verticale.

Le système d'Ajustement d'Inclinaison par rapport au Trottoir (A.I.T.)

Le réglage du coffre est rendu possible par le système des 4 vis appelé A.I.T. C'est l'action de ces vis qui permet l'ajustement du coffre par rapport aux axes symétrique, asymétrique et vertical.

Selecta vient du nom d'une grille pour bordure que SG PAM commercialise depuis 1986. Cette grille utilisait le même système de rehausse à l'aide de ses vis qui a été inventé par SG PAM.

Le système A.I.T. est protégé par un boîtier en PPL permettant d'éviter son oxydation et sa prise dans le béton.

Installation d'une bouche d'incendie en conformité à la norme NF S 62 200 et aux prescriptions du Cahier des Clauses Techniques Générales aux Marchés publics de Travaux (fascicule 71)

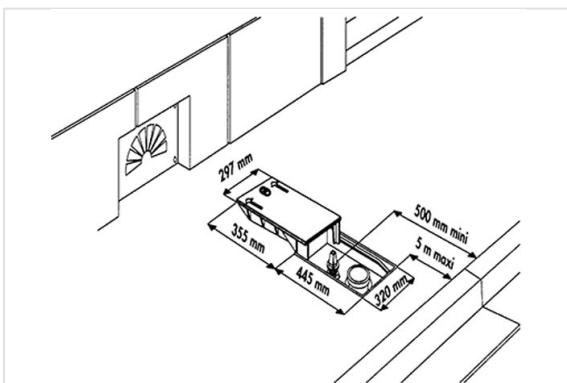
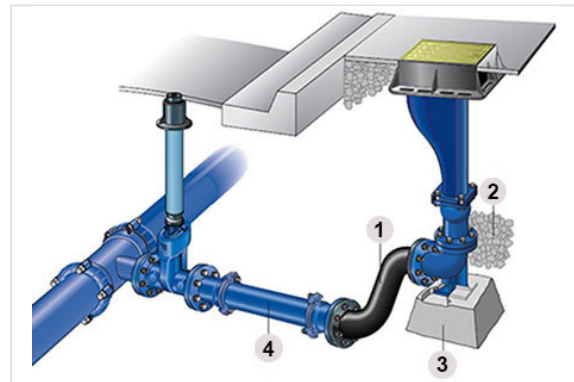
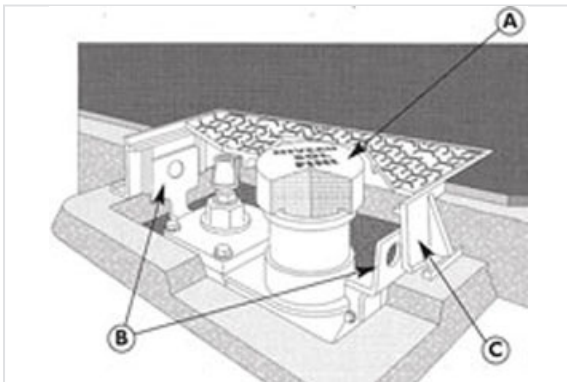

Chaque bouche d'incendie est livrée avec un bouchon-gabarit de positionnement disposé sur le raccord Keyser (A). Ce gabarit permet de caler la bouche à la bonne hauteur : position de raccord Keyser par rapport au niveau du sol.

Chaque bouche d'incendie est équipée de deux éléments d'orientation (B) et de centrage du coffre (C) par rapport à la bouche.

On peut modifier légèrement l'environnement d'une bouche d'incendie (recharge du sol jusqu'à 50 mm) sans intervenir sur la jonction avec la canalisation d'eau. Il suffit d'intercaler une rehausse vissée (2 modèles sont disponibles H = 35 mm et H = 50 mm) sous le raccord Keyser. Le coffre est toujours orienté par rapport à la bouche au cours de cette opération.

Sur ce dessin d'installation, il faut noter :

- l'utilisation d'un esse de réglage pour une mise à niveau de la bouche 1
- le matériau drainant autour de la vidange 2
- la butée du coude à patin 3
- la manchette bride-bride ou un tronçon de tuyau avec des pièces de montage pour respecter la distance de 1 m d'axe à axe entre la bouche d'incendie et la vanne de prise 4

Au moment de l'installation de la bouche et de son raccordement à la canalisation, il est nécessaire de tenir compte de l'encombrement du tampon quand le coffre est ouvert, par rapport à l'environnement : bordure de trottoir, maison, etc.

Positionner la bouche d'incendie en fonction de l'encombrement du coffre et de son ouverture.