

Machine BLUTRAK

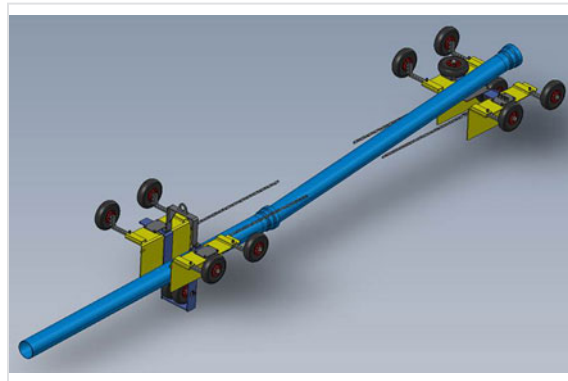

BluTraK est le seul dispositif destiné à poser des tuyaux en fonte ductile BLUTOP et TOPAZ à joint automatique avec une cadence de 11 tuyaux (66m) en 2'30 pour un tronçon pré-assemblé en bordure de fouille et déposé mécaniquement à une profondeur de 1m, en tranchée étroite. (Une vidéo de l'utilisation est disponible en agence).

Type	Masse (kg)	Référence
Chariots mère et fille + accessoires	256,00	237026

Chariot mère

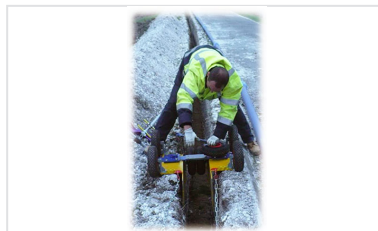
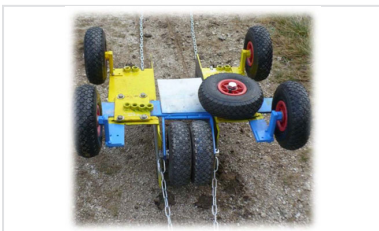

L'ensemble est composé de 2 chariots à roue réglables et modulable en largeur et hauteur pour progresser en surface de fouille après le passage de la trancheuse. L'ouverture en partie haute de la tranchée varie entre 280mm (tuyaux de 75mm à 160mm) et 400mm (Tuyaux vannes de 160mm).

Le premier chariot appelé chariot 'mère' est équipé de 4 roues de 260mm qui permettent à l'ensemble de se déplacer le long de la tranchée (réglage hauteur entre 30 et 100mm), celui-ci soulève le tuyau de 20mm par le biais des 2 roues de guidage placées sur l'avant afin d'éviter le frottement du tuyau sur le sol et de ne pas entraîner une partie des déblais dans la tranchée.

La roue de réaction placée horizontalement (qui peut être mise en place à gauche comme à droite ou doublée pour le 160) centre le tuyau dans l'axe du chariot avant la descente du tuyau vers le second chariot appelé chariot 'filie'.

Une plaque de téflon fixée à l'entrée du chariot protège les tuyaux lors du passage (anti-frottement).

2 plaques métalliques verticales solidaires du châssis, assurent la stabilité et le guidage du chariot. La position des plaques peut être ajustée en fonction de la largeur de fouille.

Le Chariot 'mère' est tracté par une pelle ou un tractopelle à la demande pour accompagner la dépose des tuyaux en fouille.

Une chaîne folle normalisée (12m) située à l'avant du chariot 'mère' permet d'en assurer la traction.

Dimensions chariot mère

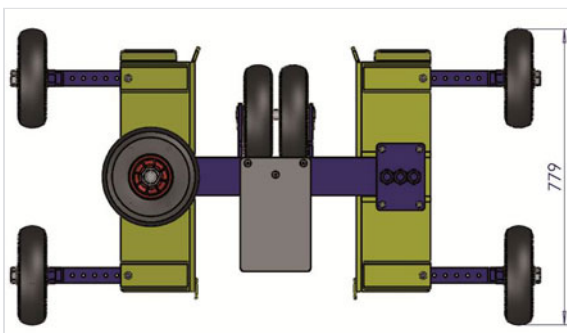
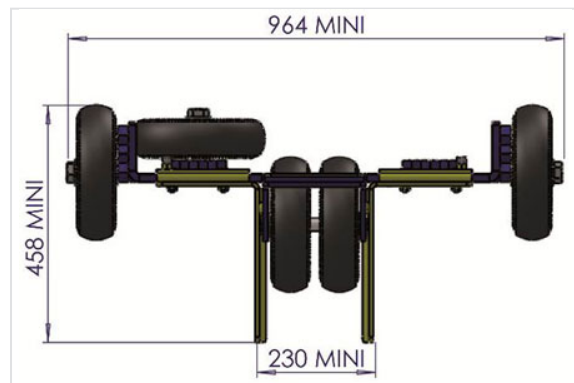

Chariot fille



Le chariot 'fille' assure la descente de BLUTOP et TOPAZ DN/OD 75 à 160 en fond de fouille avec une largeur de tranchée mini de 280mm en version non verrouillé (verrouillage, consultez votre agence).

Le chariot 'fille' est équipé de 4 roues de 260mm qui permet au chariot de se déplacer le long de la tranchée (réglage hauteur entre 30 et 100mm) et l'accompagnement du tuyau sur le lit de pose, (celui-ci est remorqué par le chariot' mère' par le biais de 2 chaînes distantes de 3m).

Dimensions chariot fille - Vannes 75 – 110

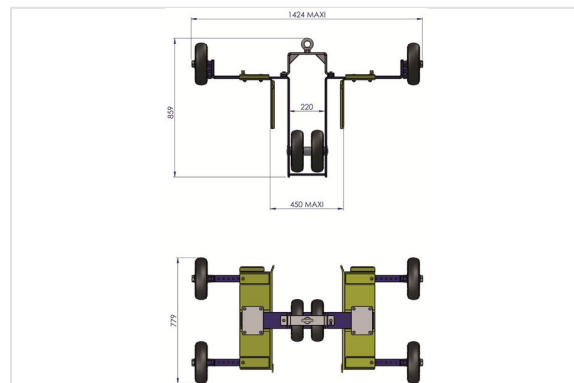
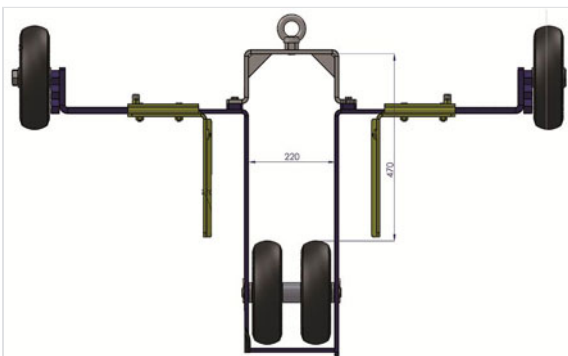

Dimensions chariot fille - Vannes 125 - 160

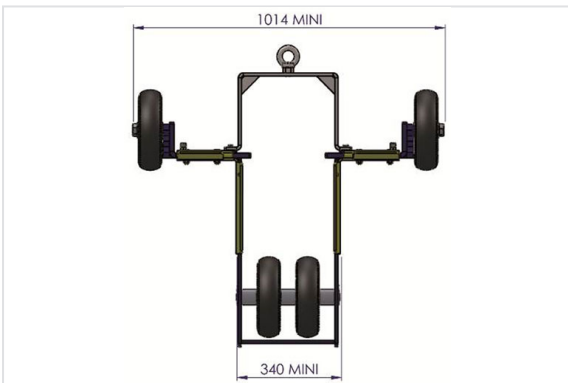
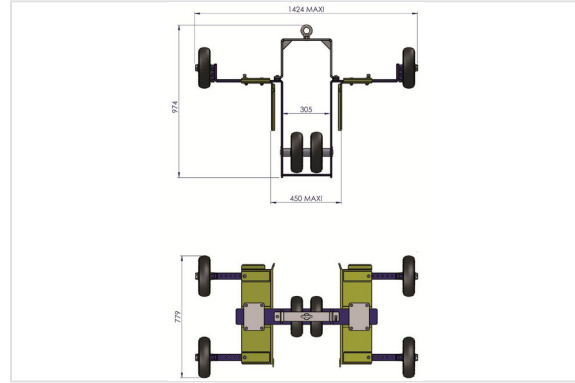
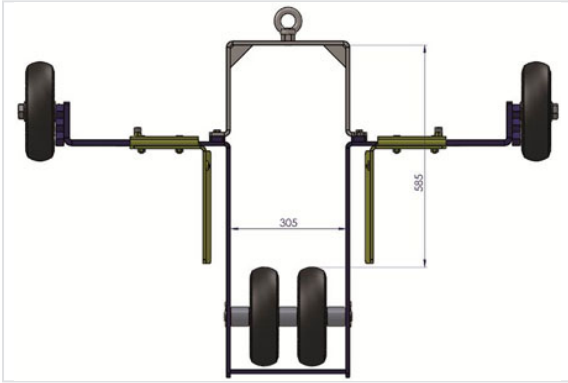

Conditionnement

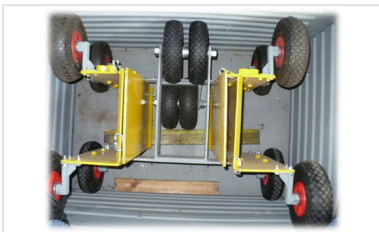

BluTraK est livré dans un caisson métallique sécurisé avec tous les accessoires outils et roues. (15 roues sont dans la caisse métallique + bacs avec 3 jeux de chaînes et maillons rapide + 2 clés plates mixte). Des couleurs différentes (bleu et rouge) sont dessinées au repérage du montage des chaînes.