

INSTRUCTIONS DE MONTAGE DE LA BAGUE DE RENFORT POUR TUBES PE/PVC GAMME RFLEX DE355-1600



**LES BAGUES DE RENFORT DOIVENT ÊTRE
INSTALLÉES OBLIGATOIREMENT SUR TUBES
PVC/PE DANS LE CAS DE MONTAGE DE
RACCORDS A VERROUILLAGE MECANIQUE DE
LA GAMME RFLEX DE355-DN1600**

MATERIEL NECESSAIRE

(non fourni)

Meuleuse équipée d'un disque abrasif



Mètre ruban



Jeu de clefs plates



Jeu de
clefs ALLEN



Marteau
caoutchouc



RECOMMANDATIONS

L'analyse des risques des conditions de montage et leur maîtrise sont de la responsabilité de l'entreprise qui en a la charge. Seul le personnel formé et habilité est autorisé à installer ces produits.

Le port des EPI est obligatoire.

Ce produit respecte en tous points les normes et législation en vigueur. La présente notice est rédigée de manière pertinente et loyale.

SG PAM CANALISATION

ne saurait être tenu responsable de toute interprétation que pourrait faire l'entreprise en charge de la pose. En cas de doute, l'entreprise en charge de la pose doit prendre contact avec son fournisseur.

Il appartient à l'entreprise qui en a la charge de vérifier l'adéquation entre le matériel et les conditions réelles d'utilisation. Les avis et conseils que nous pouvons faire ne nous engagent ni en garantie, ni en responsabilité.

PREPARATION AVANT INSTALLATION

Des trous de levage permettent de manutentionner la pièce. Toujours veiller à utiliser les moyens adaptés à cette opération.

Retirer les écrous de blocage en dévissant les vis sans tête pour libérer les sièges qui accueilleront la cale

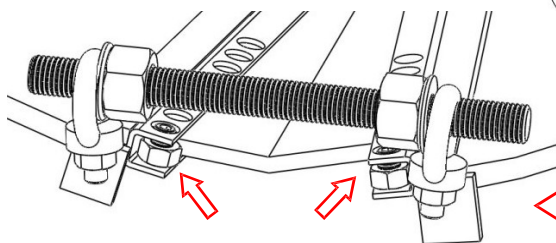

Récupérer les vis sans tête, les écrous de blocage et la cale de blocage

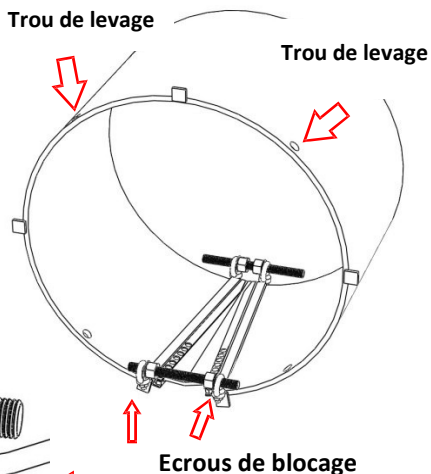

INSTALLATION DANS LE TUBE PVC/PE

Vérifier que le diamètre interne du tube correspond au diamètre de la bague et contrôler l'ovalisation du tube

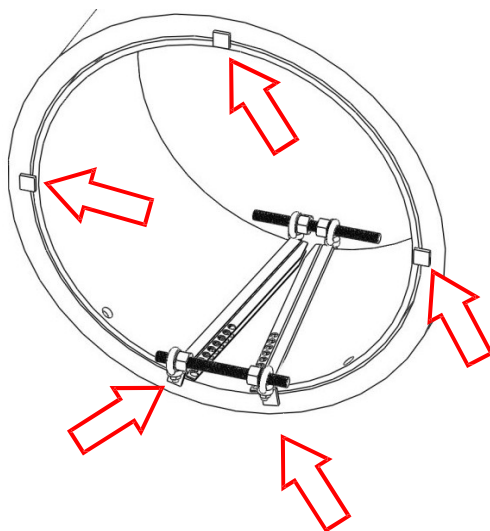

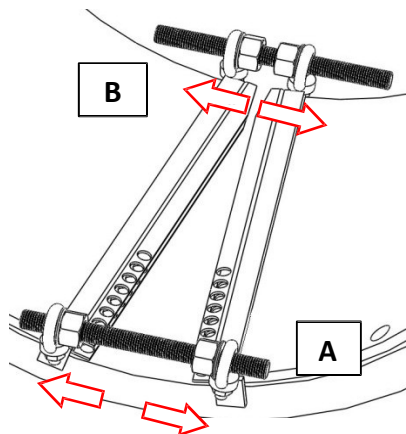

Ouvrir la bague en agissant sur les écrous des barres filetées prémontées. Procédez par pas de 1cm sur les parties A puis B jusqu'à ce que la bague soit plaquée sur le tube

MISE EN PLACE DE LA CALE

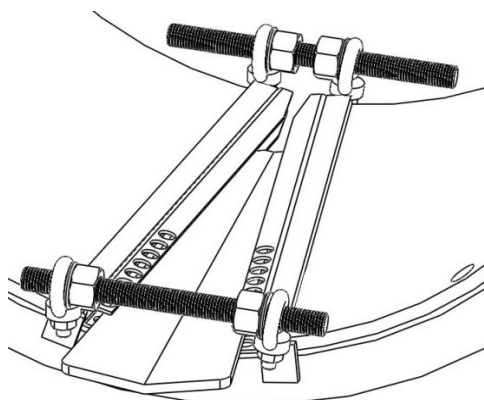

Mesurez le diamètre interne du tuyau et choisissez la cale appropriée, en vérifiant leurs plages de tolérance



NE PAS DÉVISSER LES BARRES FILETÉES PRÉ-ASSEMBLÉES DURANT L'INSERTION DE LA CALE

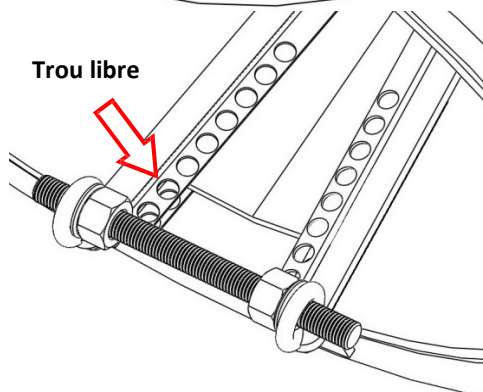

Insérer la cale le plus loin possible dans son logement en s'assurant qu'elle reste en contact les sièges latéraux. Ne pas marteler ou frapper fortement la cale, mais utiliser un marteau caoutchouc si nécessaire. Lorsque la cale est correctement insérée, au moins un trou de siège doit être libre de chaque côté devant la cale

Insérer les écrous de blocage jusqu'au 1er trou libre devant la cale de blocage, visser les vis sans tête

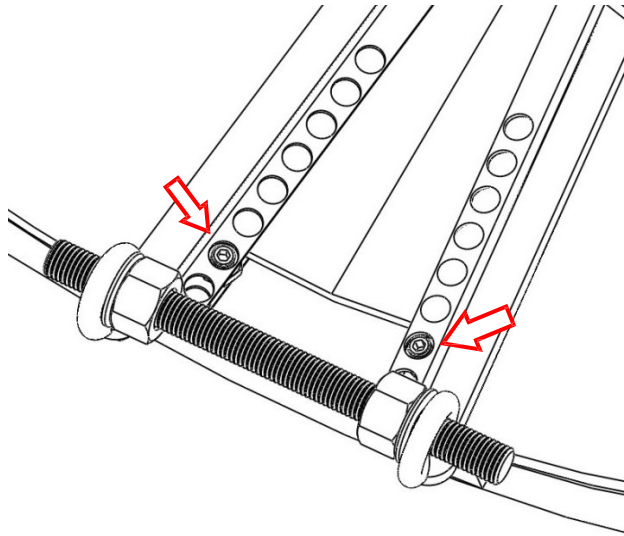

**L'ENSEMBLE
VIS/ ECROUS DOIT
ÊTRE EN CONTACT
AVEC LA CALE**

DEMONTAGE DES TIGES

Dévisser les 2 tiges
filetées, et les 4
anneaux de maintien
des tiges filetées

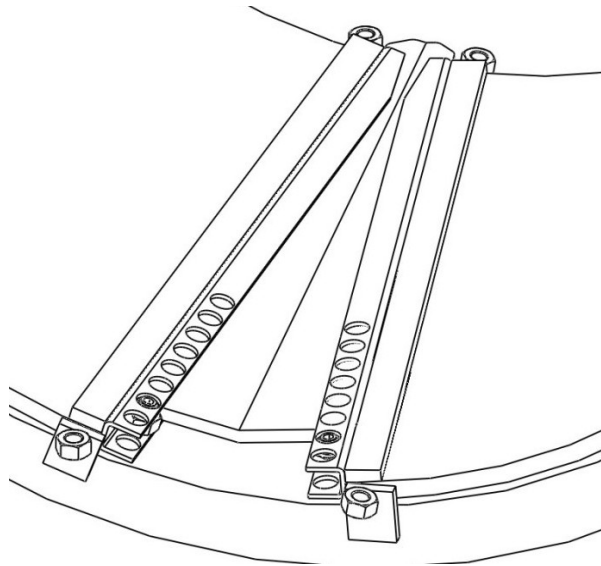

UNE FOIS L'INSTALLATION CORRECTEMENT EFFECTUÉE,
PROCÉDER A LA MISE EN PLACE DU RACCORD EN VÉRIFIANT QUE
LA BAGUE DE RENFORT EST PLACÉE CONFORMEMENT A LA
POSITION DES PATINS DE VERROUILLAGE DU RACCORD