

**Curva a 22°30' de 2 flanges orientáveis**

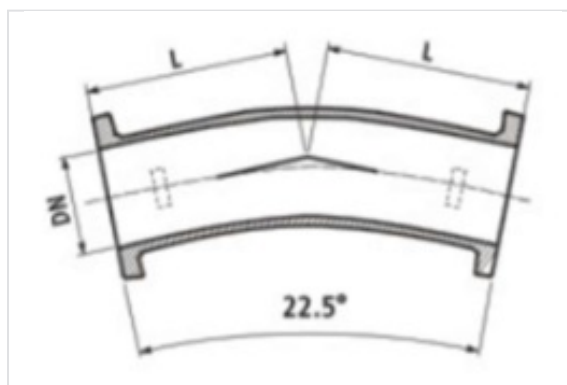

Angulo	DN	L (mm)	PN 10 - 16 Peso (kg)	Referência
22°30'	50	104	5,90 kg	WAA50CD10TT
22°30'	65	119	9,10 kg	WAA65CD10TT
22°30'	80	105	10,30 kg	WAA80CD10TT
22°30'	100	110	12,00 kg	WAB10CD10TT
22°30'	125	105	14,90 kg	WAB12CD10TT
22°30'	150	109	19,00 kg	WAB15CD10TT
22°30'	200	131	29,20 kg	WAB20CD20TT
22°30'	250	140	43,50 kg	WAB25CD20TT
22°30'	300	210	61,60 kg	WAB30CD20TT

**Campo de aplicação:**

- Para condutas de adução/distribuição de água potável e de água bruta.

**Caraterísticas principais:**

- Peças em ferro fundido dúctil equipadas com flanges orientáveis,
- Revestimento interior e exterior em epóxi de cor azul, com espessura média de 250 micrones, em conformidade com a EN 14901-1,
- Conformes à EN 545:2010.