

RepLINK - manga de reparação em aço inox.



ØDE mín. (mm)	ØDE máx. (mm)	PFA	Tipo	Versão	Peso (kg)	Referência
108	128		D	3 x L=200 mm	7,40	MRY11BAXHEN
240	262	10,5 bar	D	3 x L=200 mm	8,20	MRY25BAXHEN
262	284	9,5 bar	D	3 x L=200 mm	8,30	MRY28BAXHEN
273	296	9 bar	D	3 x L=200 mm	8,70	MRY29BAXHEN
296	319	8 bar	D	3 x L=200 mm	8,80	MRY30BAXHEN
324	346	6,5 bar	D	3 x L=200 mm	9,10	MRY33BAXHEN
346	368	6 bar	D	3 x L=200 mm	9,10	MRY35BAXHEN
365	387	5,5 bar	D	3 x L=200 mm	9,20	MRY37BAXHEN
387	410	4,5 bar	D	3 x L=200 mm	9,50	MRY40BAXHEN
410	432	4 bar	D	3 x L=200 mm	9,80	MRY42BAXHEN
428	450	3,5 bar	D	3 x L=200 mm	10,00	MRY44BAXHEN
450	474	3 bar	D	3 x L=200 mm	10,00	MRY46BAXHEN
470	492	2,5 bar	D	3 x L=200 mm	10,00	MRY48BAXHEN
492	516	2,5 bar	D	3 x L=200 mm	10,40	MRY50BAXHEN
88	110		E	4 x L=300 mm	10,80	MRY10BAXHGN
108	128		E	4 x L=300 mm	11,50	MRY11BAXHGN
88	110	26 bar	Faixa dupla	3 x L=200 mm	7,20	MRY10BAXHEN
114	137	22,5 bar	Faixa dupla	3 x L=200 mm	7,40	MRY12BAXHEN
138	160	20 bar	Faixa dupla	3 x L=200 mm	7,60	MRY15BAXHEN
160	182	17 bar	Faixa dupla	3 x L=200 mm	7,70	MRY17BAXHEN

ØDE mín. (mm)	ØDE máx. (mm)	PFA	Tipo	Versão	Peso (kg)	Referência
182	202	15,5 bar	Faixa dupla	3 x L=200 mm	8,00	MRY20BAXHEN
202	224	13,5 bar	Faixa dupla	3 x L=200 mm	8,10	MRY22BAXHEN
217	240	12,5 bar	Faixa dupla	3 x L=200 mm	8,10	MRY24BAXHEN
114	137	22,5 bar	Faixa dupla	4 x L=300 mm	11,50	MRY12BAXHGN
138	160	20 bar	Faixa dupla	4 x L=300 mm	11,70	MRY15BAXHGN
160	182	17 bar	Faixa dupla	4 x L=300 mm	11,70	MRY17BAXHGN
182	202	15,5 bar	Faixa dupla	4 x L=300 mm	12,30	MRY20BAXHGN
202	224	13,5 bar	Faixa dupla	4 x L=300 mm	12,30	MRY22BAXHGN
217	240	12,5 bar	Faixa dupla	4 x L=300 mm	12,40	MRY24BAXHGN
240	262	10,5 bar	Faixa dupla	4 x L=300 mm	12,80	MRY25BAXHGN
262	284	9,5 bar	Faixa dupla	4 x L=300 mm	12,90	MRY28BAXHGN
273	296	9 bar	Faixa dupla	4 x L=300 mm	13,30	MRY29BAXHGN
296	319	8 bar	Faixa dupla	4 x L=300 mm	13,40	MRY30BAXHGN
324	346	6,5 bar	Faixa dupla	4 x L=300 mm	13,60	MRY33BAXHGN
346	368	6 bar	Faixa dupla	4 x L=300 mm	13,80	MRY35BAXHGN
365	387	5,5 bar	Faixa dupla	4 x L=300 mm	14,00	MRY37BAXHGN
387	410	4,5 bar	Faixa dupla	4 x L=300 mm	14,40	MRY40BAXHGN
410	432	4 bar	Faixa dupla	4 x L=300 mm	14,60	MRY42BAXHGN
428	450	3,5 bar	Faixa dupla	4 x L=300 mm	14,80	MRY44BAXHGN
450	474	3 bar	Faixa dupla	4 x L=300 mm	15,60	MRY46BAXHGN
470	492	2,5 bar	Faixa dupla	4 x L=300 mm	15,80	MRY48BAXHGN
492	516	2,5 bar	Faixa dupla	4 x L=300 mm	15,80	MRY50BAXHGN
182	202	15,5 bar	Faixa dupla	7 x L=500 mm	20,80	MRY20BAXHHN
202	224	13,5 bar	Faixa dupla	7 x L=500 mm	21,00	MRY22BAXHHN
217	240	12,5 bar	Faixa dupla	7 x L=500 mm	21,20	MRY24BAXHHN
240	262	10,5 bar	Faixa dupla	7 x L=500 mm	21,70	MRY25BAXHHN
262	284	9,5 bar	Faixa dupla	7 x L=500 mm	22,30	MRY28BAXHHN
273	296	9 bar	Faixa dupla	7 x L=500 mm	22,60	MRY29BAXHHN
296	319	8 bar	Faixa dupla	7 x L=500 mm	23,00	MRY30BAXHHN
324	346	6,5 bar	Faixa dupla	7 x L=500 mm	23,80	MRY33BAXHHN
346	368	6 bar	Faixa dupla	7 x L=500 mm	23,80	MRY35BAXHHN
365	387	5,5 bar	Faixa dupla	7 x L=500 mm	24,30	MRY37BAXHHN
387	410	4,5 bar	Faixa dupla	7 x L=500 mm	25,60	MRY40BAXHHN
410	432	4 bar	Faixa dupla	7 x L=500 mm	26,20	MRY42BAXHHN

ØDE mín. (mm)	ØDE máx. (mm)	PFA	Tipo	Versão	Peso (kg)	Referência
428	450	3,5 bar	Faixa dupla	7 x L=500 mm	26,80	MRY44BAXHHN
450	474	3 bar	Faixa dupla	7 x L=500 mm	27,00	MRY46BAXHHN
470	492	2,5 bar	Faixa dupla	7 x L=500 mm	27,70	MRY48BAXHHN
492	516	2,5 bar	Faixa dupla	7 x L=500 mm	27,80	MRY50BAXHHN

Campo de aplicação

As mangas de reparação com peça fecho em ferro fundido dúctil, fazem parte da gama SG PAM de peças dedicadas à reparação de tubagens. Permitem fazer a reparação, sem substituição, um conduta apresentando rupturas localizadas ou circunferenciais em tubagens de todos os tipos de materiais para abastecimento de água potável.

As rupturas longitudinais não devem exceder 35% da largura total da manga e as rupturas radiais devem ultrapassar os 10 mm.

Materiais e revestimento

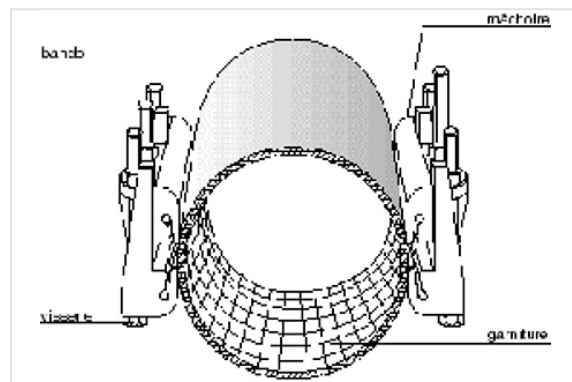
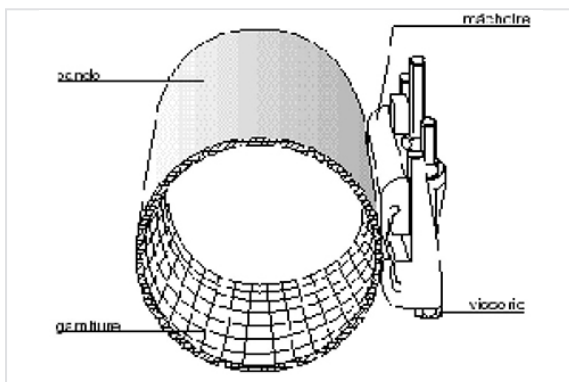

- Banda em aço inoxidável AISI 304 com espessura mínima de 0,8 mm e largura mínima de 200 mm;
- Fecho em ferro dúctil GS 500-7UNI EN 1563 revestidos com epóxi azul em pó com espessura média de 250 microns e mínima de 200 microns, em conformidade com a norma EN 14901 (PECB);
- Bloqueio entre a banda e a peça de fecho é feito através de uma resistente barra em aço inoxidável, alojada numa sede apropriada;
- Junta em elastómero EPDM APE55N com inserção vulcanizadas em aço inoxidável AISI 304, espessura de 1,5 mm na zona de fecho da manga;
- Parafusos com cabeça hexagonal com rosca parcial e porca hexagonal conforme UNI 5587, em aço classe 6.S, protegidos com revestimento galvanizado Zn/Fe e passivado;
- Materiais adequados para água potável.

Disponível mediante pedido:

- Junta em EPDM adequada para água potável;

- Parafusos em aço inoxidável.

As mangas em ferro dúctil e a sua conformidade geométrica permitem um aperto mais resistênte, garantindo assim uma distribuição regular das tensões ao longo de toda a largura da manga e, conseqüentemente, uma excelente estanquidade ao longo do tempo.

Peça	Material	Revestimento
Banda	Aço inoxidável tipo Z7 CN 18.09	
Junta de vedação	EPDM	
Fecho	Ferro dúctil GS	Pó epóxi azul com espessura média de 250 microns e mínima de 200 microns, em conformidade com a norma EN 14901-1 (PECB)
Parafusos	Aço classe 6.S	Zinco

Funcionamento

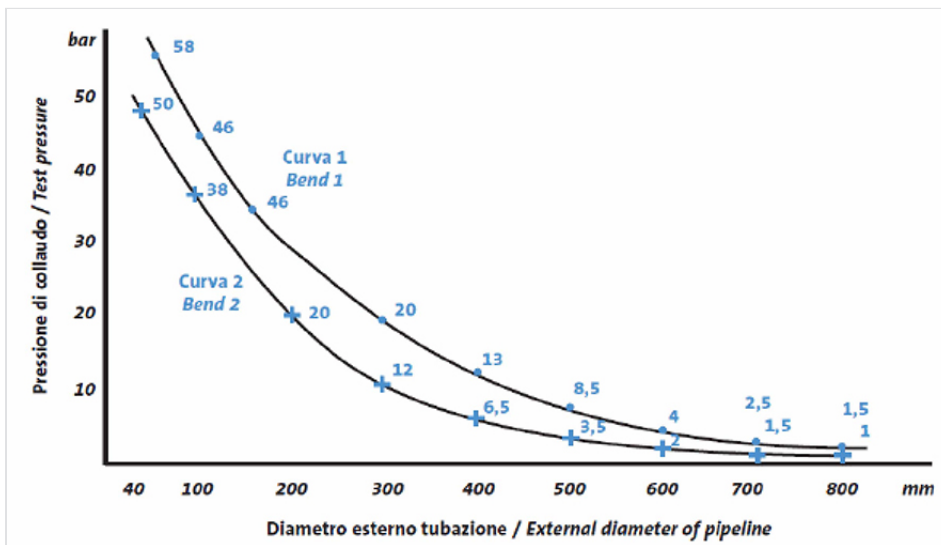

No que diz respeito às condições de funcionamento das mangas, abaixo poderá encontrar o diagrama com a pressão de trabalho de acordo com o diâmetro externo da conduta.

Curva 1: valor da pressão de ensaio realizada na conduta com ruptura longitudinal igual a 35% da largura da manga de reparação;

Curva 2: valor da pressão de ensaio realizada na conduta com ruptura circunferencial

Nota: os valores de pressão indicados no diagrama são válidos para todas as mangas instaladas na tubagem com rugosidade semelhante à dos tubos de ferro dúctil normalmente comercializados.

Normas aplicáveis

Testes

Todos os produtos da gama NEXUS são fabricados e testados em fábrica em conformidade com as normas ISO EN9001 e ISO 14000.

Testes de revestimento: teste de espessura, teste de não porosidades, teste de impacto, teste MIBK.

Conformidade com as normas

Adequação à água potável em conformidade com:

- D.M. 174/ (ex C.M.S. 102 del 2/12/78);
- Regulamentações estrangeiras: KTW, ACS, WRAS.

Instruções de instalação

Armazenamento

As mangas de reparação devem ser armazenadas em locais cobertos, protegidos do sol, da chuva e de todos os outros factores atmosféricos. Além disso, deve-se evitar que a as juntas entrem em contacto com poeira e sujidade.

Instalação

O parafuso no meio, com comprimento maior em relação aos outros, permite uma fácil montagem da manga na tubagem a ser reparada.

Operações a serem realizadas durante a instalação:

1. Limpe a parte do tubo a ser reparada;
2. Coloque a manga de reparação no corte ou no orifício;
3. Certifique-se de que a extremidade cónica da junta não está dobrada em nenhum ponto e que está bem estendida sobre o tubo a reparar; (**Nota:** recomendamos lubrificar a extremidade cónica com água e sabão ou pasta lubrificante)
4. Coloque a extremidade oposta da manga sobre a junta;
5. Insira os parafusos nas respectivas posições para apertá-los manualmente;
6. Gire a manga de reparação na direção indicada pela seta impressa na etiqueta (operação necessária para garantir a correcta posição da junta), certificando-se de que a seção danificada do tubo permaneça sob a seção da parte vulcanizada da junta;
7. Aperte os parafusos uniformemente e gradualmente para que as duas braçadeiras de aço inoxidável se unam durante o aperto, sempre paralelas entre si, de acordo com o binário de aperto recomendado.

Nota: durante esta operação, certifique-se de que a parte vulcanizada da junta não se deforma, para não comprometer a estanqueidade.