

ReplINK - manga de reparação em aço inox.



ØDE mín. (mm)	ØDE máx. (mm)	PFA	Tipo	Versão	Peso (kg)	Referência
21	25	35 bar	Banda única	1 x L=80 mm	0,23	MRX21AAXHM
26	30	35 bar	Banda única	1 x L=80 mm	0,24	MRX26AAXHM
29	33	35 bar	Banda única	1 x L=80 mm	0,24	MRX29AAXHM
33	37	30 bar	Banda única	1 x L=80 mm	0,25	MRX33AAXHM
38	42	30 bar	Banda única	1 x L=80 mm	0,26	MRX38AAXHM
42	45	25 bar	Banda única	1 x L=80 mm	0,26	MRX42AAXHM
44	48	25 bar	Banda única	1 x L=80 mm	0,26	MRM44AAXXMN
48	51	25 bar	Banda única	1 x L=80 mm	0,27	MRX48AAXHM
50	54	22 bar	Banda única	1 x L=80 mm	0,28	MRM50AAXXMN
55	60	22 bar	Banda única	1 x L=80 mm	0,29	MRM55AAXXMN
60	64	20 bar	Banda única	1 x L=80 mm	0,44	MRX60AAXHM
65	69	20 bar	Banda única	1 x L=80 mm	0,46	MRM65AAXXMN
69	73	20 bar	Banda única	1 x L=80 mm	0,46	MRM69AAXXMN
71	76	18 bar	Banda única	1 x L=80 mm	0,47	MRX71AAXHM
76	82	18 bar	Banda única	1 x L=80 mm	0,48	MRM76AAXXMN
82	87	15 bar	Banda única	1 x L=80 mm	0,50	MRM82AAXXMN
87	93	15 bar	Banda única	1 x L=80 mm	0,50	MRX87AAXHM
94	100	15 bar	Banda única	1 x L=80 mm	0,52	MRM94AAXXMN
99	104	15 bar	Banda única	1 x L=80 mm	0,54	MRM99AAXXMN
105	111	13 bar	Banda única	1 x L=80 mm	0,56	MRN05AAXXMN
112	118	13 bar	Banda única	1 x L=80 mm	0,58	MRY11AAXHM
120	126	13 bar	Banda única	1 x L=80 mm	0,64	MRN20AAXXMN

ØDE mín. (mm)	ØDE máx. (mm)	PFA	Tipo	Versão	Peso (kg)	Referência											
126	131	10 bar	Banda única	1 x L=80 mm	0,66	MRN26AAXXMN											
131	136	10 bar	Banda única	1 x L=80 mm	0,68	MRN31AAXXMN											
139	145	10 bar	Banda única	1 x L=80 mm	0,70	MRN39AAXXMN											
156	162	8 bar	Banda única	1 x L=80 mm	0,72	MRN56AAXXMN											
167	173	8 bar	Banda única	1 x L=80 mm	0,74	MRN67AAXXMN											
173	179	8 bar	Banda única </tr <tr> <td>217</td> <td>223</td> <td>8 bar</td> <td>Banda única</td> <td>1 x L=80 mm</td> <td>0,84</td> <td>MRP17AAXXMN</td> </tr> <tr> <td>223</td> <td>229</td> <td>6 bar</td> <td>Banda única</td> <td>1 x L=80 mm</td> <td>0,90</td> <td>MRP23AAXXMN</td> </tr>	217	223	8 bar	Banda única	1 x L=80 mm	0,84	MRP17AAXXMN	223	229	6 bar	Banda única	1 x L=80 mm	0,90	MRP23AAXXMN
217	223	8 bar	Banda única	1 x L=80 mm	0,84	MRP17AAXXMN											
223	229	6 bar	Banda única	1 x L=80 mm	0,90	MRP23AAXXMN											

Campo de aplicação

As mangas de reparação com peça fecho em ferro fundido dúctil, fazem parte da gama SG PAM de peças dedicadas à reparação de tubagens. Permitem fazer a reparação, sem substituição, um conduta apresentando rupturas localizadas ou circunferenciais em tubagens de todos os tipos de materiais para abastecimento de água potável.

As rupturas longitudinais não devem exceder 35% da largura total da manga e as rupturas radiais devem ultrapassar os 10 mm.

Materiais e revestimento

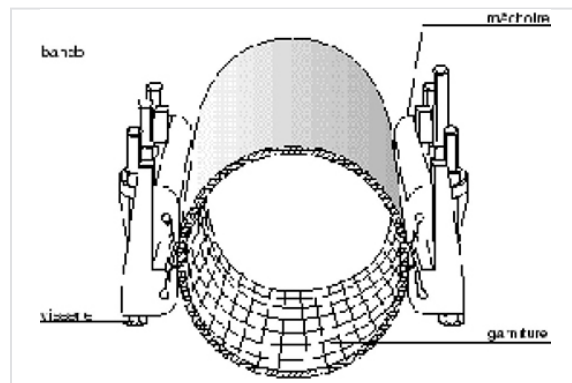
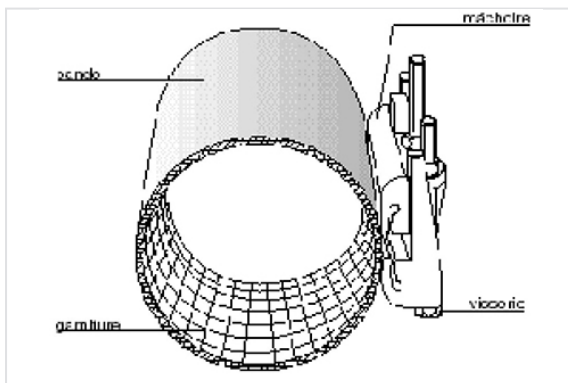

- Banda em aço inoxidável AISI 304 com espessura mínima de 0,8 mm e largura mínima de 200 mm;
- Fecho em ferro dúctil GS 500-7UNI EN 1563 revestidos com epóxi azul em pó com espessura média de 250 microns e mínima de 200 microns, em conformidade com a norma EN 14901 (PECB);
- Bloqueio entre a banda e a peça de fecho é feito através de uma resistente barra em aço inoxidável, alojada numa sede apropriada;
- Junta em elastómero EPDM APE55N com inserção vulcanizadas em aço inoxidável AISI 304, espessura de 1,5 mm na zona de fecho da manga;

- Parafusos com cabeça hexagonal com rosca parcial e porca hexagonal conforme UNI 5587, em aço classe 6.S, protegidos com revestimento galvanizado Zn/Fe e passivado;
- Materiais adequados para água potável.

Disponível mediante pedido:

- Junta em EPDM adequada para água potável;
- Parafusos em aço inoxidável.

As mangas em ferro dúctil e a sua conformidade geométrica permitem um aperto mais resistente, garantindo assim uma distribuição regular das tensões ao longo de toda a largura da manga e, conseqüentemente, uma excelente estanquidade ao longo do tempo.

Peça	Material	Revestimento
Banda	Aço inoxidável tipo Z7 CN 18.09	
Junta de vedação	EPDM	
Fecho	Ferro dúctil GS	Pó epóxi azul com espessura média de 250 microns e mínima de 200 microns, em conformidade com a norma EN 14901-1 (PECB)
Parafusos	Aço classe 6.S	Zinco

Funcionamento

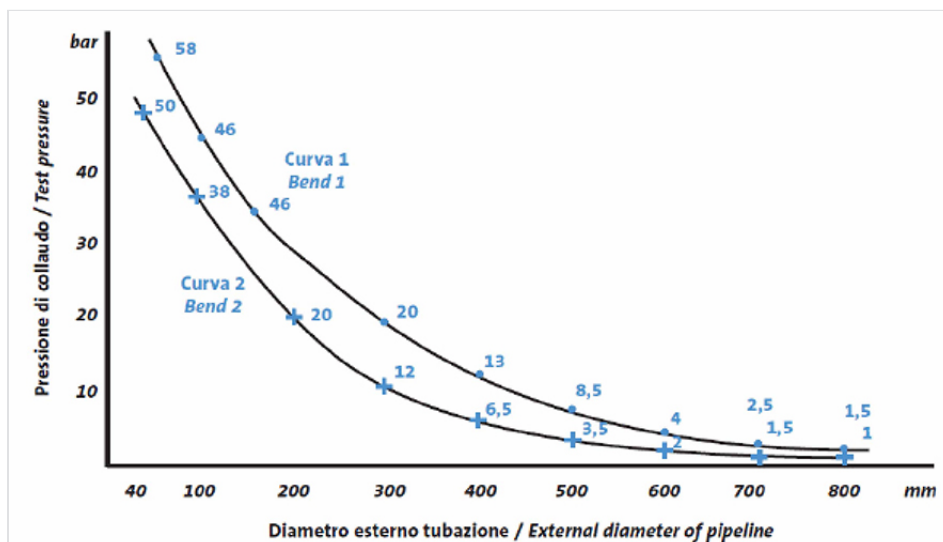

No que diz respeito às condições de funcionamento das mangas, abaixo poderá encontrar o diagrama com a pressão de trabalho de acordo com o diâmetro externo da conduta.

Curva 1: valor da pressão de ensaio realizada na conduta com ruptura longitudinal igual a 35% da largura da manga de reparação;

Curva 2: valor da pressão de ensaio realizada na conduta com ruptura circunferencial

Nota: os valores de pressão indicados no diagrama são válidos para todas as mangas instaladas na tubagem com rugosidade semelhante à dos tubos de ferro dúctil normalmente comercializados.

Normas aplicáveis

Testes

Todos os produtos da gama NEXUS são fabricados e testados em fábrica em conformidade com as normas ISO EN9001 e ISO 14000.

Testes de revestimento: teste de espessura, teste de não porosidades, teste de impacto, teste MIBK.

Conformidade com as normas

Adequação à água potável em conformidade com:

- D.M. 174/ (ex C.M.S. 102 del 2/12/78);
- Regulamentações estrangeiras: KTW, ACS, WRAS.

Instruções de instalação

Armazenamento

As mangas de reparação devem ser armazenadas em locais cobertos, protegidos do sol, da chuva e de todos os outros factores atmosféricos. Além disso, deve-se evitar que a as juntas entrem em contacto com poeira e sujidade.

Instalação

O parafuso no meio, com comprimento maior em relação aos outros, permite uma fácil montagem da manga na tubagem a ser reparada.

Operações a serem realizadas durante a instalação:

1. Limpe a parte do tubo a ser reparada;
2. Coloque a manga de reparação no corte ou no orifício;
3. Certifique-se de que a extremidade cónica da junta não está dobrada em nenhum ponto e que está bem estendida sobre o tubo a reparar; (**Nota:** recomendamos lubrificar a extremidade cónica com água e sabão ou pasta lubrificante)
4. Coloque a extremidade oposta da manga sobre a junta;
5. Insira os parafusos nas respectivas posições para apertá-los manualmente;
6. Gire a manga de reparação na direção indicada pela seta impressa na etiqueta (operação necessária para garantir a correcta posição da junta), certificando-se de que a seção danificada do tubo permaneça sob a seção da parte vulcanizada da junta;

7. Aperte os parafusos uniformemente e gradualmente para que as duas braçadeiras de aço inoxidável se unam durante o aperto, sempre paralelas entre si, de acordo com o binário de aperto recomendado.

Nota: durante esta operação, certifique-se de que a parte vulcanizada da junta não se deforma, para não comprometer a estanqueidade.