

Parafuso Express New

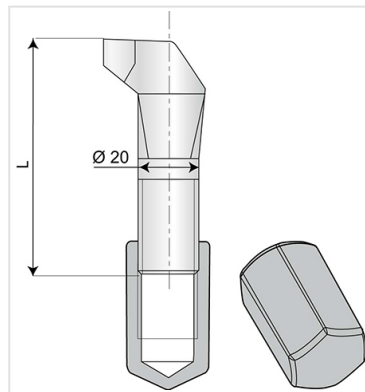

Ø (mm)	L (mm)	Número	Peso (kg)	Referência
20	77		0,34	JXM20NN77D
20	110		0,56	JXM20NN110

Campo de aplicação:

- Para redes de adução de água potável

Principais características:

- Parafusos de ferro fundido tratados por fosfatação e revestidos por cataforese (70 micrones)
- EN 545