

QUICK GS DN60-200 - Versão travada com mordentes

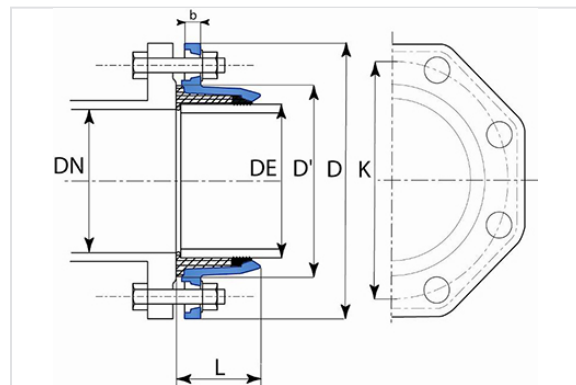

DN flange (mm)	ØDE (mm)	L (mm)	D (mm)	D' (mm)	b (mm)	K (mm)	Peso (kg)	Referência
60/65	77	51	185	110	16	145	1,85	MAA60CBCH
80	98	56	200	134,5	16	160	2,30	MAA80CBCH
100	118	63	220	156	16	180	2,70	MAB10CBCH
125	144	70	250	183	16	210	3,90	MAB12CBCH
150	170	76	285	210	16	240	4,70	MAB15CBCH
200	222	90	340	265	17	295	7,25	MAB20CBCH

Material e revestimentos

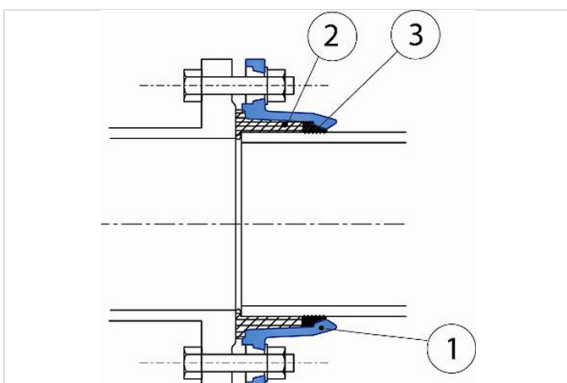

1. Contraflange: ferro fundido GS, revestido com pó epóxi azul com espessura média de 250 microns e mínima de 200 microns, em conformidade com a norma EN 14901-1 (PECB)

2. Junta de estanqueidade: EPDM
3. Junta de travamento: Liga aço inoxidável tipo cromo-níquel