

Junta de desmontagem autotravada tipo JPL DN80-1200

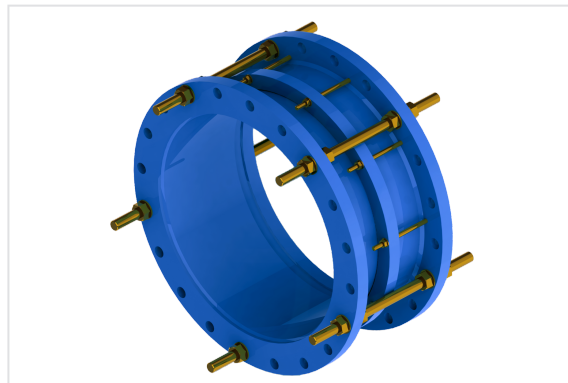

- A junta de desmontagem autotravada JPL (número reduzido de tirantes em relação à versão JP normal) permite a instalação em linha ou instalação/ intervenção num equipamento flageado entre dois elementos fixos de uma conduta.
- O sistema de componentes deslizante pode atingir um deslocamento de +/- 20 mm a +/- 40 mm/ 50 mm, de acordo com o DN.
- Neste tipo de junta de desmontagem autotravadas, o travamento da válvula com a conduta é assegurado pelos tirantes e pela contra flange
- Estas peças são concebidas e fabricadas em qualidade alimentar, para utilização em redes de água..
- Possuem uma PARTE MACHO móvel e uma PARTE FÊMEA fixa. r. Entre as duas partes, encontramos a flange intermédia que permite realizar o fecho ao entrar em contacto com a junta de estanquidade no momento do aperto.

Gama

A junta de desmontagem autoblocante JPL existe numa gama de DN80 a 1200 PN10 e PN16, para pressões PFA10 - PFA16

Consulte-nos para DN superiores ou outros fornecimentos especiais.

DN (mm)	PN	A (mm)	ØD (mm)	L (mm)	N	ØK (mm)	M	n	Øk (mm)	m	Curso ±	Peso (kg)	Referência
80	10 - 16	150	200	250	2	160	M16	4	155	M10	20	14,00	MDA80ABCH
100	10 - 16	150	220	250	2	180	M16	4	175	M10	20	16,00	MDB10ABCH
125	10 - 16	200	250	330	2	210	M16	4	205	M10	25	20,00	MDB12ABCH
150	10 - 16	200	285	330	2	240	M20	4	230	M10	25	24,00	MDB15ABCH
200	10	200	340	330	2	295	M20	4	285	M10	25	34,00	MDB20ABBH

DN (mm)	PN	A (mm)	ØD (mm)	L (mm)	N	ØK (mm)	M	n	Øk (mm)	m	Curso ±	Peso (kg)	Referência
200	16	200	340	330	4	295	M20	4	285	M10	25	38,00	MDB20ABAH
250	10	200	395	330	4	355	M20	4	285	M10	25	42,00	MDB25ABBH
250	16	200	405	330	4	355	M25	6	340	M10	25	44,00	MDB25ABAH
300	10	200	445	330	4	400	M20	6	390	M10	25	48,00	MDB30ABBH
300	16	200	460	330	4	410	M24	6	390	M10	25	50,00	MDB30ABAH
350	10	250	505	430	4	460	M20	8	410	M12	25	70,00	MDB35ABBH
350	16	250	520	430	5	470	M24	8	410	M12	25	80,00	MDB35ABAH
400	10	250	565	430	4	515	M24	8	462	M12	30	95,00	MDB40ABBH
400	16	250	580	430	4	525	M27	8	462	M12	30	110,00	MDB40ABAH
450	10	250	615	430	5	565	M24	10	512	M12	30	110,00	MDB45ABBH
450	16	250	640	430	5	585	M27	10	512	M12	30	130,00	MDB45ABAH
500	10	250	670	430	5	620	M24	10	566	M12	30	130,00	MDB50ABBH
500	16	250	715	430	6	660	M30	10	566	M12	30	150,00	MDB50ABAH
600	10	250	780	450	6	725	M27	10	568	M12	30	160,00	MDB60ABBH
600	16	250	840	450	6	770	M33	10	568	M12	30	185,00	MDB60ABAH
700	10	250	895	450	8	840	M27	12	770	M12	30	220,00	MDB70ABBH
700	16	250	910	450	8	840	M33	12	770	M12	30	260,00	MDB70ABAH
800	10	300	1015	530	8	950	M30	12	874	M12	35	300,00	MDB80ABBH
800	16	300	1025	530	9	950	M36	12	874	M12	35	345,00	MDB80ABAH
900	10	300	1115	530	12	1050	M30	14	976	M12	35	360,00	MDB90ABBH
900	16	300	1125	530	12	1050	M36	14	976	M12	35	420,00	MDB90ABAH
1000	10	300	1230	550	12	1160	M33	14	1084	M12	35	440,00	MDC10ABBH
1000	16	300	1255	550	12	1170	M39	14	1084	M12	35	520,00	MDC10ABAH
1100	10	300	1330	550	12	1270	M33	16	1188	M12	35	485,00	MDC11ABBH
1100	16	300	1370	550	14	1280	M39	16	1188	M12	35	570,00	MDC11ABAH
1200	10	350	1455	600	12	1380	M36	16	1294	M12	40	620,00	MDC12ABBH
1200	16	350	1485	600	12	1390	M45	16	1294	M12	40	730,00	MDC12ABAH

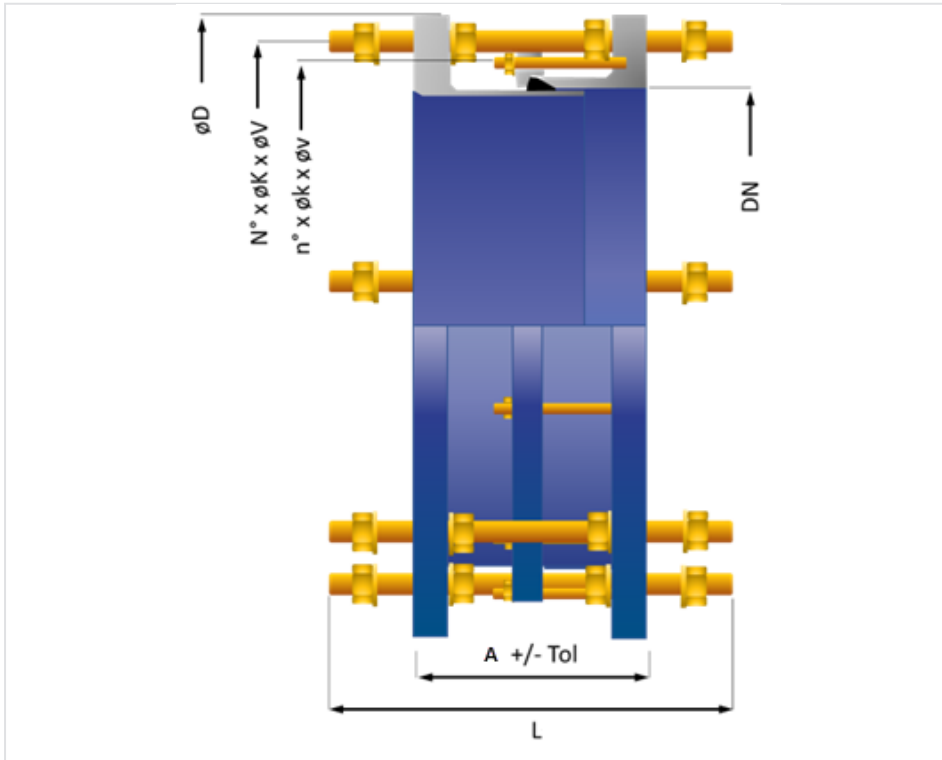

Materiais e revestimento

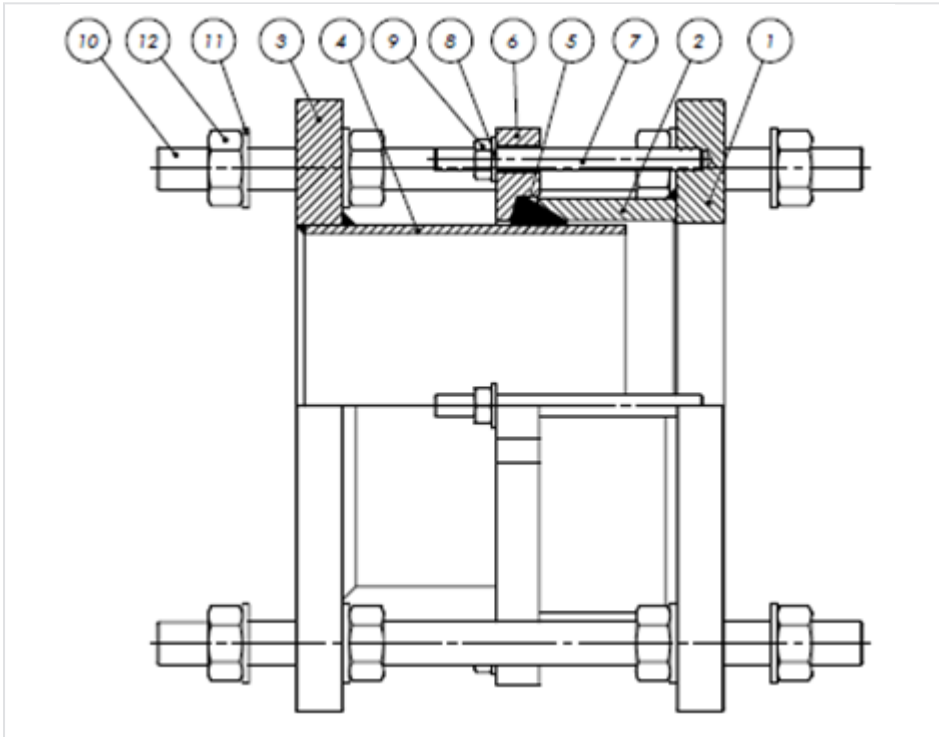

Item	Designação	Material	Revestimento
1-2	Flange fêmea ANSI	Aço S-235JR	Pó epóxi azul com espessura média de 250 microns e mínima de 200 microns, em conformidade com a norma EN 14901-1 (PECB)
3	Flange macho ANSI	Aço S-235JR	
	Flange intermediária	Aço S-235JR	
5	Junta	Elastómero EPDM	
7-8-9	Barra de ligação intermediária - anilha - porca	Aço carbono 8.8	
10-11-12	Barra de ligação - anilha - porca	Aço carbono 8.8	

Antes da montagem

Verifique o comprimento final da montagem da junta de desmontagem autoblocante.
O aperto será realizado com uma chave dinamométrica.

Montagem

- Posicione a junta de desmontagem autotravada no seu local, garantindo que a posição dos orifícios na flange coincide com a posição dos orifícios dos elementos a serem ligados.
- Coloque as juntas nas faces planas das flanges a serem ligadas.
- Aperte as porcas e contraporcas nos tirantes de ligação principais na ordem indicada na tabela abaixo. Os binários (aperto) a aplicar são indicados na tabela abaixo.
- Aperte as porcas dos tirantes intermédios (vedação) na ordem indicada no diagrama abaixo. Os binários (aperto) a aplicar são indicados nas tabelas abaixo.

Binário de aperto das porcas da flange

DN Flange	m.daN PN10	m.daN PN16
40 a 125	4	4
150-200	6	6
250-350	6	8
400-450	8	12
500	8	15
600-700	12	18
800-900	15	30
1000	18	40
1200	30	50

Binário de aperto das porcas dos tirantes de ligação intermédias

Tirante de ligação DN	m.daN
M10	2,5 a 4
M12	4,5 a 6,5

Encomenda de porcas de aperto

