

Grelha PAMREX Segurança - classe D400 - Aro quadrado

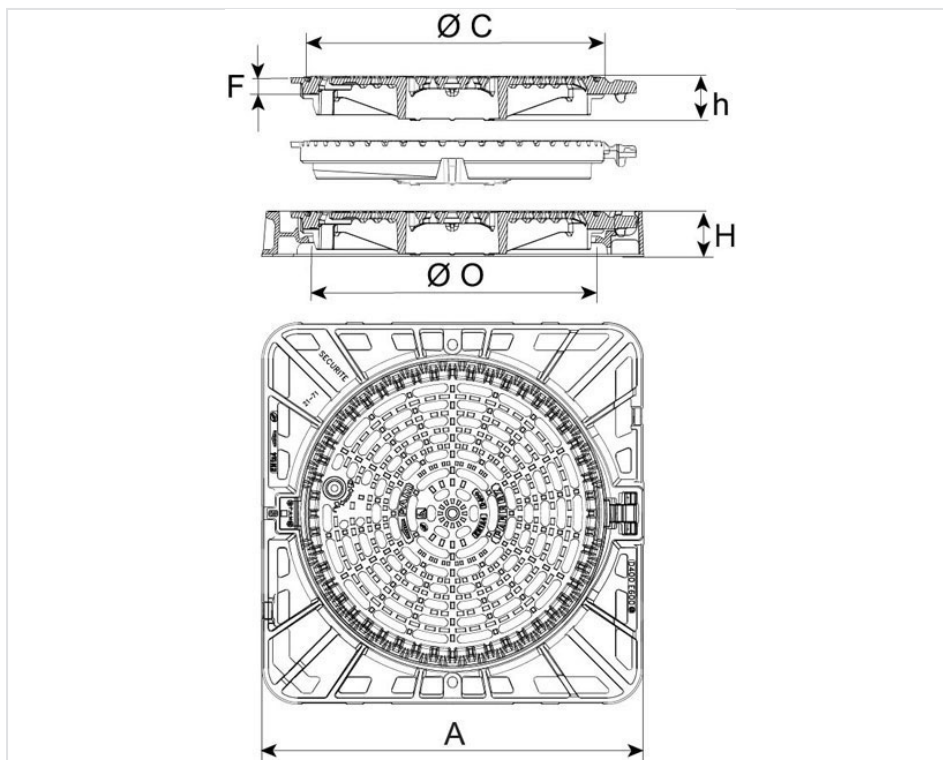

| AxA (mm) | C (mm) | O (mm) | h (mm) | F (mm) | H (mm) | Peso total (kg) | Peso da Grelha (kg) | Superfície de adsorção | Embalagem | Referência |
|----------|--------|--------|--------|--------|--------|-----------------|---------------------|------------------------|-----------|------------|
| 840x840 | 673 | 610 | 97 | 50 | 100 | 97,80 | 58 | 10 dm ² | 10 | EDPA6016 |





Material e revestimento:

- Aro e grelha em ferro fundido dúctil EN GJS 400-15: revestimento base aquosa.
- [Junta elastômero](#)

Campo de aplicação:

- Classe D400 (Grupo 4) de acordo com a norma EN124-2, vias de circulação rodoviária, bermas estabilizadas e áreas de estacionamento para todos os tipos de veículos;
- Áreas de tráfego intenso e visitas frequentes.

Principais características:

- Grelha intercambiável com a tampa PAMREX e a grelha PAMREX PMR.
- Aro adequado para selagem.
- Grelha articulada, bloqueio de segurança anti-retorno a 90°
- Sistema de bloqueio - [fecho 1/4 volta](#)
- Bandeja recolha de lamas: [referência C1](#)

Produtos associados



Junta em elastômero



Fecho ¼ de volta

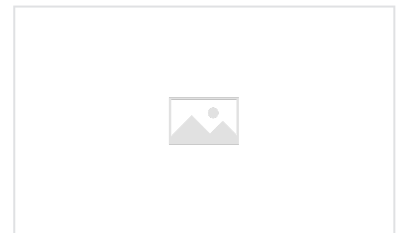

Identificação das versões das tampas PAMREX