

EURO 20 Typ 23 FEA (vorbereitet für E-Antrieb) und EA (mit E-Antrieb)



EURO 20 Typ 23:

- Baulänge nach DIN EN 558-1, Grundreihe 14 (kurze Baureihe: 0,4xDN + 150 mm)
- EURO20 NG : DN65-300
- Ab Nennweite DN200 mit angegossenen Hebeösen
- Alle Medium berührenden Teile für den Einsatz mit Trinkwasser geeignet (KTW/UBA- bzw. W270-Zeugnisse)

DN (mm)	Version	ØD1 (mm)	L (mm)	Antrieb (AUMA)	A (mm)	B (mm)	K (mm)	PN 10		PN 16	
								Masse (kg)	Artikel-Nr.	Masse (kg)	Artikel-Nr.
65	EA	185	170	SA 07-6	510	514	620	39,00	RDA65BHCH	39,00	RDA65BHCH
80	EA	200	180	SA 07-6	517	514	620	40,00	RDA80BHCH	40,00	RDA80BHCH
100	EA	225	190	SA 10.2	540	536	678	48,00	RDB10BHCH	48,00	RDB10BHCH
125	EA	250	200	SA 10.2	552	536	736	55,00	RDB12BHCH	55,00	RDB12BHCH
150	EA	285	210	SA 10.2	570	536	788	63,00	RDB15BHCH	63,00	RDB15BHCH
200	EA	340	230	SA 14.2	635	713	965	130,00	RDB20BHBH	130,00	RDB20BHAH
250	EA	400	250	SA 14.6	665	720	1085	165,00	RDB25BHBH	165,00	RDB25BHAH
300	EA	455	270	SA 14.6	693	720	1198	199,00	RDB30BHBH	199,00	RDB30BHAH
350	EA	520	290	SA 14.6	725	720	1230	244,00	RDB35BHBH	244,00	RDB35BHAH
400	EA	580	310	SA 14.6	755	720	1419	365,00	REB40BHBH	365,00	REB40BHAH

DN (mm)	Version (ØD1)	H (mm)	h (mm)	e (mm)	PN 10		PN 16	
					Masse (kg)	Artikel-Nr.	Masse (kg)	Artikel-Nr.
65	FEA - Adapterflansch F10 / Ø200 / 4 Löcher	375	254	28	20,00	RDA65BFCH	20,00	RDA65BFCH

DN (mm)	Version (ØD1)	H (mm)	h (mm)	e (mm)	PN 10		PN 16	
					Masse (kg)	Artikel-Nr.	Masse (kg)	Artikel-Nr.
80	FEA - Adapterflansch F10 / Ø200 / 4 Löcher	375	247	28	21,00	RDA80BFCH	21,00	RDA80BFCH
100	FEA - Adapterflansch F10 / Ø200 / 4 Löcher	435	290	32	25,00	RDB10BFCH	25,00	RDB10BFCH
125	FEA - Adapterflansch F10 / Ø200 / 4 Löcher	498	336	37	32,00	RDB12BFCH	32,00	RDB12BFCH
150	FEA - Adapterflansch F10 / Ø200 / 4 Löcher	552	370	39	40,00	RDB15BFCH	40,00	RDB15BFCH
200	FEA - Adapterflansch F14 / Ø305 / 4 Löcher	695	480	45	84,00	RDB20BFBH	84,00	RDB20BFAH
250	FEA - Adapterflansch F14 / Ø305 / 4 Löcher	815	570	45	126,00	RDB25BFBH	126,00	RDB25BFAH
300	FEA - Adapterflansch F14 / Ø305 / 4 Löcher	940	655	57	149,00	RDB30BFBH	149,00	RDB30BFAH
350	FEA - Adapterflansch F14 / Ø305 / 4 Löcher	972	655	57	194,00	RDB35BFBH	194,00	RDB35BFAH
400	FEA - Adapterflansch F14 / Ø305 / 4 Löcher	1162	872	58	315,00	REB40BFBH	315,00	REB40BFAH

FEA (vorbereitet für E-Antrieb)

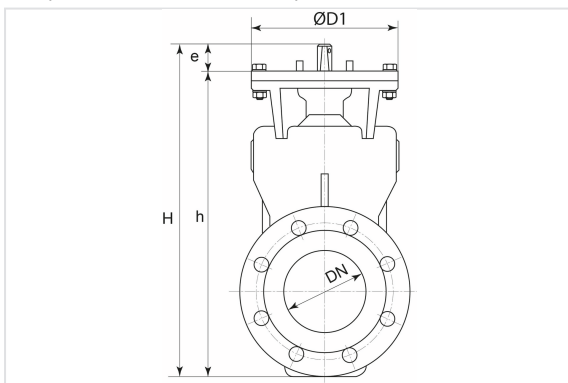

EA (mit E-Antrieb)

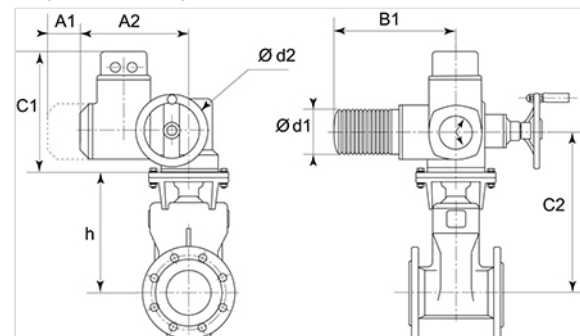

Materialien und Beschichtung

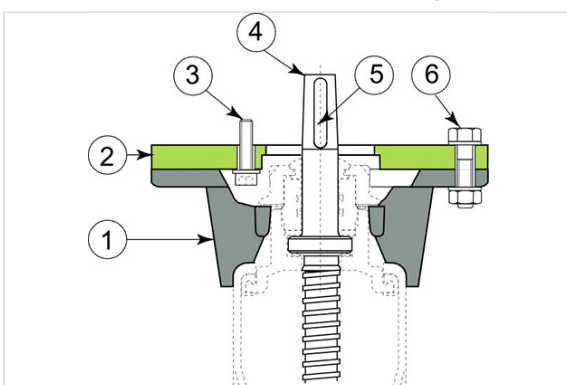

Item	Beschreibung	Material	Beschichtung
1	Flanschbügel	Duktiles Gusseisen	Epoxy 250 µm

Item	Beschreibung	Material	Beschichtung
2	Adapterflansch	Karbonstahl	Epoxy 250 µm
3	4 Schrauben CHC M10/30 - 4 Unterlegscheiben M10/2	Stahl	verzinkt
4	Spindel (im Uhrzeigersinn schließend)	Edelstahl X20Cr13 gemäß EN10088-3	
5	Passfeder	Stahl	
6	4 Schrauben H 10/45 - 8 Unterlegscheiben M10/2	Stahl	verzinkt

Detailmaße der Spindel (im Uhrzeigersinn schließend)

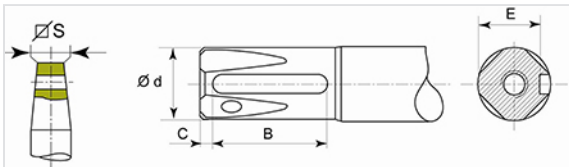

DN	Vierkant S	d	B	K	E	Welle
mm	mm	mm	mm	mm	mm	
65	17.3	20 f 8	28	4	16.5	6 x 6 x 28
80	17.3	20 f 8	28	4	16.5	6 x 6 x 28
100	19.3	22 f 8	36	4	18.5	6 x 6 x 36
125	19.3	22 f 8	36	4	18.5	6 x 6 x 36
150	19.3	22 f 8	36	4	18.5	6 x 6 x 36
200	24.3	28 f 8	45	5	20.0	8 x 7 x 45
250	27.3	32 f 8	50	5	27.0	10 x 8 x 50
300	27.3	32 f 8	50	5	27.0	10 x 8 x 50
350	27.3	32 f 8	50	5	27.0	10 x 8 x 50
400	27.3	33 f 8	56	7	28.0	10 x 8 x 56

Angaben zum Antrieb: in Nm

DN	Nenn Drehmoment	Einstellungen des Drehmomentschalters (Antrieb)	
		Startmoment (Werkseinstellung)	Maximaler Drehmoment
mm	Nm		
65	40	50	60
80	40	50	80
100	60	80	100
125	60	80	100
150	70	95	120

DN	Nenn Drehmoment	Einstellungen des Drehmomentschalters (Antrieb)	
200	170	200	250
250	200	250	300
300	250	300	400
350	250	300	400
400	250	300	400

Das Nennmoment des Motors muss gleich oder größer als die maximale Einstellung der Drehmomentschalter sein.

Schließen des EURO 20: Motor stoppt durch Drehmomentschalter (Endschalter auf Sicherheit)

Öffnen des EURO 20: Motor stoppt durch Endschalter (Drehmomentschalter auf Sicherheit)

Montage des Motors

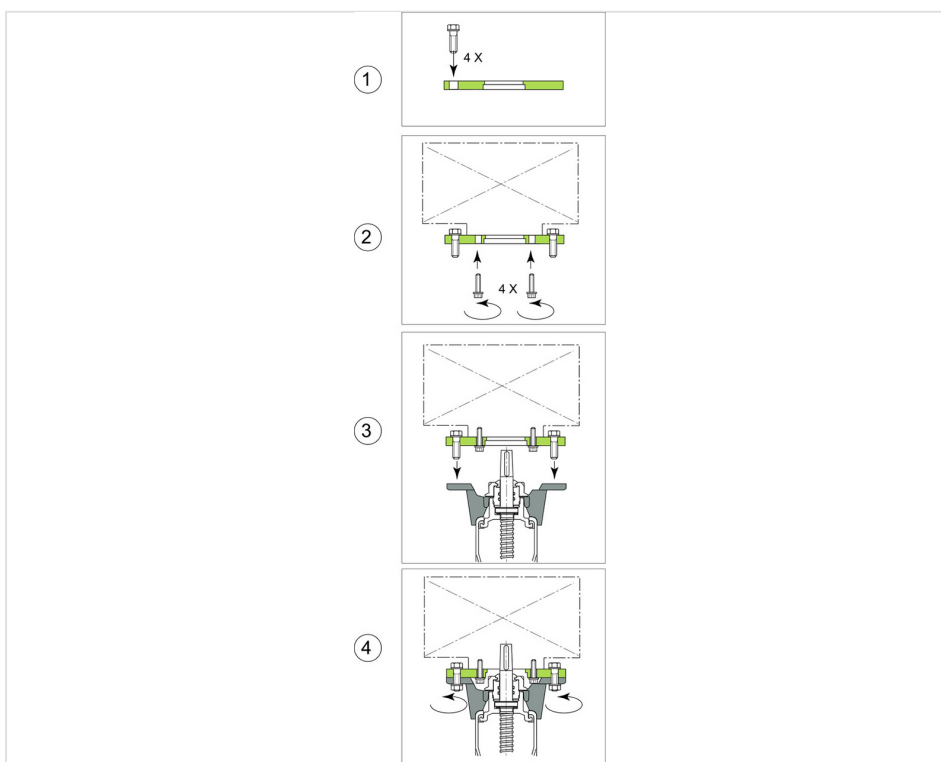

1. 4 Schrauben an den entsprechenden Öffnungen anbringen
2. den Adapterflansch am Motor mit 4 CHC Schrauben befestigen
3. den Motor inkl. Adapterflansch mit der Spindel verbinden (und auf den Adapterflanschbügel aufsetzen)
4. Schrauben anziehen

Conformity to Standards

Dieses Datenblatt ist mit aller Sorgfalt erstellt. Trotzdem können Fehler nicht gänzlich ausgeschlossen werden.