

45° T-Stücke mit feststehendem Flansch DN80-400

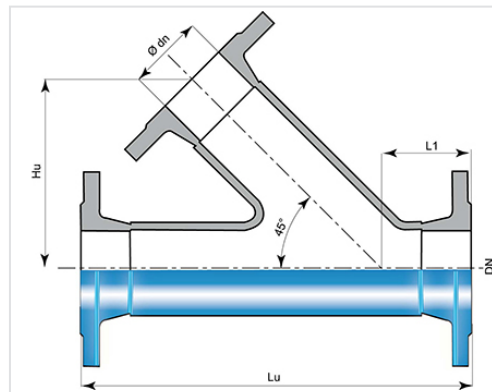

DN (mm)	Ødn (mm)	Lu (mm)	Hu (mm)	PN 10		PN 16		PN 25	
				Masse (kg)	Artikel-Nr.	Masse (kg)	Artikel-Nr.	Masse (kg)	Artikel-Nr.
80	80	400	195	21,00	BBA80TU1ETT	21,00	BBA80TU1ETT	21,00	BBA80TU1ETT
100	100	430	215	27,00	BBB10TU1FTT	27,00	BBB10TU1FTT		
150	150	530	270	47,00	BBB15TU1JTT	47,00	BBB15TU1JTT		
200	200	600	321	71,40	BBB20TU1KTT	71,00	BBB20TU2KTT		
250	250	700	363			105,00	BBB25TU2LTT		
300	300	800	412			149,20	BBB30TU2MTT		
400	400	960	512			215,00	BBB40TU2NTT		

Anwendungsgebiet :

- Für den Transport und Verteilung von Trinkwasser sowie Bewässerungssysteme
- Geeignet für den Einsatz in Böden mit beliebiger Korrosivität

Haupteigenschaften :

- Auskleidung / Umhüllung: 250µm Epoxy Pulverbeschichtung mit einem Minimum von 200µm – EN 14901-1 (PECB)
- Einhaltung der EN 545:2010 und ISO 2531:2009
- Flanschanschlussmaße nach DIN EN 1092-2

Produkte

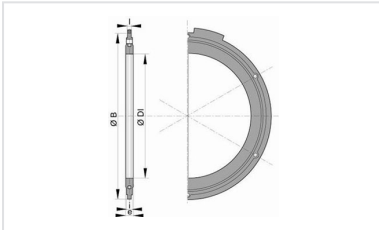

Flanschdichtungssatz
(galvanisiert)