

Caixa de limpeza com flanges (versão alemã) DN80-500

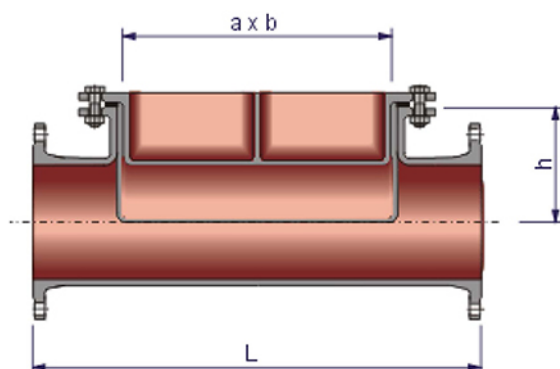

DN (mm)	Peso (kg)	Referência
80	37,50	102513
100	47,50	102514
125	65,00	102566
150	80,00	102515
200	113,00	102516
250	167,00	102517
300	215,00	102518
400	350,00	102519
500	414,00	104672

DN	a	b	h	L
mm	mm	mm	mm	mm
80	250	80	72	500
100	250	100	82	500
125	300	125	95	550
150	290	152	115	550
200	330	202	150	650
250	360	253	190	700
300	400	304	219	750
400	480	404	277	900

DN	a	b	h	L
mm	mm	mm	mm	mm
500	550	504	342	900

Campo de aplicação:

- Permite o acesso às redes para controlo e manutenção (sob pressão)
- As caixas de limpeza (tipo alemão) garantem a estanqueidade da tubagem em caso de pressão (conduta elevatória) na passagem da caixa de visita.
- Estão equipadas com flanges e são utilizadas para pressões (PFA) até 10 bar.
- São utilizadas para águas pluviais e saneamento.

Principais características:

- As caixas de limpeza são produzidas em ferro fundido dúctil, em conformidade com a norma NF EN 598.
- Marcação CE
- Marca NF
- As caixas de inspeção são revestidas interna e externamente com epóxi em pó vermelho-acastanhado (mínimo 250 μ m), em conformidade com a norma NF EN 14901.
- As flanges estão em conformidade com a norma NF EN 1092-2.
- A junta da tampa é uma junta plana em NBR.