

## Curva 11°15 (1/32) INTEGRAL com flanges orientáveis DN350 - 500

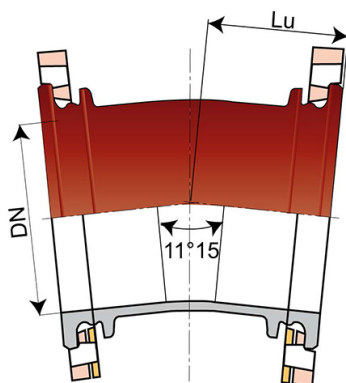

			PN 16	
Angulo	DN (mm)	Lu (mm)	Peso (kg)	Referência
11°15	400	203	93,60	BAB40CE20FF
11°15	500	232,5	157,00	BAB50CE20FF

(\*) please contact us

### Campo de aplicação:

- Sistema: separativo e unitário;
- Aplicação: sistemas de saneamento por gravidade e elevatório;
- Tipo de efluente: águas residuais domésticas e águas pluviais;
- Perfeitamente estanques e impermeável;
- Para efluentes entre pH 1 e pH 13.

### Principais características:

- Revestimento exterior e interior: pó epóxi vermelho 250 µm (PECR)
- EN 598 / Marcação CE
- Declaração de desempenho [DoP-INTEGRAL005EN](#)
- Concebido de acordo com os textos regulamentares:
  - NF EN 476: prescrições gerais para componentes utilizados nas redes
  - NF EN 752: Conceção de projetos de saneamento
  - NF EN 1610: Receção das obras
  - CCTG: Fascículo 70 (obras de saneamento)

## Produtos associados

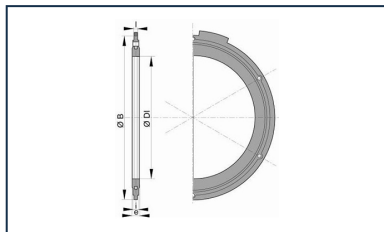

Junta flangeada com parafusaria e anilhas em aço galvanizado a quente para saneamento

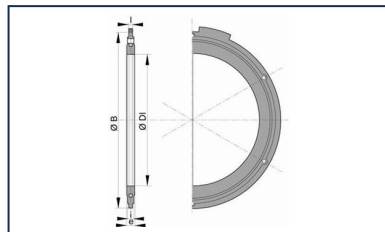

Conjunto de junta flangeada com parafusaria em aço galvanizado a quente