

Tê 45° (PECB) com 3 Flanges Fixas

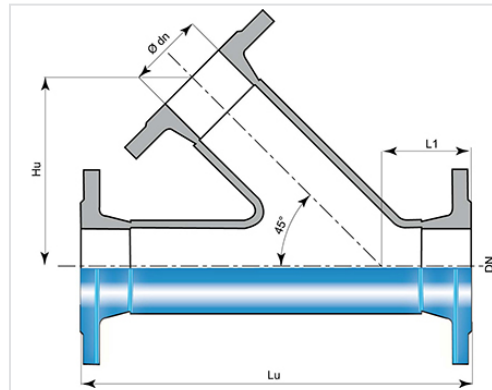

DN (mm)	Ødn (mm)	Lu (mm)	Hu (mm)	PN 10		PN 16		PN 25	
				Peso (kg)	Referência	Peso (kg)	Referência	Peso (kg)	Referência
80	80	400	195	21,00	BBA80TU1ETT	21,00	BBA80TU1ETT	21,00	BBA80TU1ETT
100	100	430	215	27,00	BBB10TU1FTT	27,00	BBB10TU1FTT		
150	150	530	270	47,00	BBB15TU1JTT	47,00	BBB15TU1JTT		
200	200	600	321	71,40	BBB20TU1KTT	71,00	BBB20TU2KTT		
250	250	700	363			105,00	BBB25TU2LTT		
300	300	800	412			149,20	BBB30TU2MTT		
400	400	960	512			215,00	BBB40TU2NTT		

Campo de aplicação

- Para redes de adução de água potável

Características principais:

- Revestimento interior e exterior: pó epóxi azul de 250 microns de espessura média, com um mínimo de 200 microns, de acordo com a EN 14901 (PECB)
- Conforme a EN 545:2010 and ISO 2531:2009

Produtos associados



Conjunto de junta
flangeada com parafusaria
em aço galvanizado a
quente